

## 機材レンタルについて

お申し込み	お申し込みは、電話・メールにて受付けております。 ご使用される機材の商品名・型番、数量、期間、また運搬・設置・撤去・オペレータの要不要をお知らせください。 在庫には限りがありますので、早めのお申し込みをお勧め致します。 お申し込み受付後、在庫状況を確認の上、弊社担当より折り返しご連絡を差し上げます。 弊社からの連絡が届かない場合、恐縮ですが再度ご連絡ください。
運搬・発送	別途お見積り致します。 ※設置・撤去・調整費用は別になります。レンタルの機材発送には、送料実費、梱包手数料、機材保険料が別途かかります。
オペレーター費	別途お見積り致しますので、弊社営業担当までお問い合わせください。 旅費・宿泊費等の諸経費はお客様のご負担でお願いしています。
返却	期日通りをお願いいたします。 ※期限延長の場合は事前のご連絡をお願い致します。
キャンセル料	原則として次の相当額をキャンセル料として申し受けます。 当日キャンセル……………レンタル料の 100% 前日営業キャンセル……………レンタル料の 80% 3営業日前キャンセル………レンタル料の 50% ※設営、移動、発送に関わる場合は設営日・移動日・発送日からの起算となります。 ※上記日数以前でも制作物、機材、人件の手配・調整に関わる経費について 必要経費として別途協議の上、ご請求させていただく場合がございますのでご了承ください。
保証金	場合により頂く事があります。(身分証明書のご提示をしていただくことがありますので、ご了承ください。)
お支払い方法	原則として契約時に一括お支払いいただけます。 レンタル料金は予告なく変更になる場合がございますので、あらかじめご了承ください。 なお、初回取引に関しましては、本番1週間前までの前入金となります。 ※詳細はお気軽にお問い合わせください。
営業時間	10:00～18:00 (土・日・祝日休み)
消費税	本カタログに掲載されております料金には消費税は含まれておりません。

### <レンタル機器のお取り扱い / 機器のトラブルについて>

機材は全て精密機器につき、お取り扱いには充分ご注意くださいませうお願い致します。

機材の特殊使用（保管）につきましては必ず事前にご相談ください。

レンタル期間中のトラブル（破損・盗難・紛失）は速やかにご連絡ください。トラブル内容により損失相当分の実費をご請求する場合があります。

機材は整備点検の上、レンタルしていますが、万が一不具合が生じた場合には、代替え品の提供またはレンタル料金の返金をさせていただきますが、それ以上の責任は負いかねますのであらかじめご了承ください。

催し物を成功させるためにも、予備機材をご用意されることをお勧め致します。

機材の仕様はメーカーの都合により予告なく変更になる場合がございます。

レンタル期間が終了してからのクレームにつきましては責任を負いかねます。

1-3 注目機材

4-11 LED ディスプレイ

12-16 プロジェクター

17 スクリーン

18-28 モニター

29-38 スクリーン管理システム  
プレーヤー&レコーダー

39-54 コンバーター PC 周辺機器

55-72 カメラ

73 レンズ

74-80 スイッチャー & 調整機器

81-82 コミュニケーション

83-114 音響

115-120 照明

121-122 その他・アクセサリ

本カタログ掲載以外の映像・音響・照明機材も多数取り揃えておりますので、ご相談ください。

4K カメラ

4K 対応

注目機材

UHK-430  
IKEGAMI

妥協なき技術の追求により誕生した Ikegami のフラッグシップカメラ！

ネイティブ 4K 2/3 型 CMOS センサ 3 板式と B4 レンズマウントを搭載した 4K /HD ポータブルカメラシステム UHK-430 は、次世代カメラシリーズ“UNICAM XE”の最初のラインアップとして誕生



水平解像度：2000TV本 4K60p/1000TV本 HD  
 撮影素子：2/3 型 Native 4KCMOS センサ 3 板式 8Mpixel  
 レンズマウント：B4 マウント/ハイオネット  
 感度：F10@4K59.94P/HD59.94i  
 F11@4K50P/HD50i  
 光学ブロック：2/3 型 R、G、B プリズム  
 内蔵フィルタ：ND 1: CLEAR 2: 1/4、3: 1/8、4: 1/16、5: 1/64  
 CC A: 3200K B: 4300K C: 6300K D: CROSS E: OPTION  
 S / N：62dB(HD 運用時)  
 入力端子：SDI  
 出力端子：SDIz  
 外形寸法：W: 148.5xH: 243xD: 340mm(バンドル含む)  
 質量：約 4.6kg  
 消費電力：55W

カメラ本体と CCU-430 と VFL201D のセット ¥110,000 区分 1  
 ※記録メディア・レンズ別途  
 ※付属機材の詳細は P69 を参照ください

リモートカメラ

4K 対応

SRG-A40  
SONY

PTZ オートフレーミング機能を搭載

AI アナリティクスによって人物を追いかけて、自然な構図で撮影可能



映像信号：3840x2160/29.97p、25p、23.98p  
 1920x1080/59.94p、50p、29.97p、25p、23.98p  
 1920x1080/59.94i、50i  
 1280x720/59.94p、50p  
 撮像素子：1/2.5 型 Exmor R CMOS イメージセンサー  
 出力方式：3G-SDI/HDMI/IP ストリーミング  
 同期方式：内部同期方式 \* 一部モデルでは外部同期 (Genlock) 入力に対応  
 出力端子：HDMI/3G-SDI/IP ストリーミング  
 外形寸法：W: 156.7xH: 184xD: 200mm(突起部含まず)  
 質量：約 2.0kg  
 消費電力：80W

¥30,000 区分 1

区分	1日	2日	3日	4日	5日	6日	7日	区分	1日	2日	3日	4日	5日	6日	7日
1	1.0	1.3	1.5	1.7	1.85	2.0	2.15	2	1.0	2.0	3.0	4.0	5.0	6.0	7.0

※上記価格は全て1日のレンタル価格(税別)となっております。機材の詳細なスペックは弊社へお問い合わせください。

LCD レーザープロジェクター

20,000  
ルーメン WUXGA  
(1920x1200)

注目機材

EB-PU2220B  
EPSON

世界最小(注1)。20,000lmの明るさを驚愕のサイズ、環境重視で実現！

20,000lmの明るさを従来製品に比べ、サイズ約64%、質量約50%以上減(注2)で実現  
 イベント・大講堂・体育館などへの搬入負担を軽減。環境にも重視しCO<sub>2</sub>排出量は38%削減(注3)



解像度：1,920x1,200  
 コントラスト比：2,500,000:1  
 外形寸法：W: 586xH: 185xD: 492mm  
 質量：約 24.4kg(投射レンズを含まず)  
 消費電力：1.301W  
 AC 200~240V  
 ±10%  
 50/60Hz

¥300,000 区分 1

●画面アスペクト比 16:9 投射距離 mm

スクリーン (インチ)	型番	100	147	183	220	275	330	価格 区分 2	
中焦点	ELPLM10	F: 1.8 ~ 2.4 f: 55.4 ~ 83.3mm	5,340 ~ 8,190	7,910 ~ 12,110	9,890 ~ 15,100	11,910 ~ 18,180	14,920 ~ 22,760	17,930 ~ 27,340	¥10,000
中焦点	ELPLM11	F: 1.8 ~ 2.4 f: 80.6 ~ 121.1mm	7,790 ~ 11,920	11,560 ~ 17,640	14,450 ~ 22,020	17,420 ~ 26,520	21,830 ~ 33,200	26,250 ~ 39,890	¥10,000
中焦点	ELPLM15	F: 1.8 ~ 2.5 f: 36 ~ 57.4mm	3,470 ~ 5,650	5,130 ~ 8,340	6,410 ~ 10,400	7,720 ~ 12,520	9,670 ~ 15,670	11,620 ~ 18,820	¥9,000
超短焦点	ELPLU03	F: 2.0 ~ 2.3 f: 11.1 ~ 13.1mm	1,040 ~ 1,260	1,550 ~ 1,870	1,940 ~ 2,340	2,340 ~ 2,810	2,930 ~ 3,530	3,520 ~ 4,240	¥20,000
超短焦点	ELPLU04	F: 2.0 ~ 2.1 f: 14.8 ~ 17.7mm	1,400 ~ 1,700	2,090 ~ 2,530	2,610 ~ 3,160	3,160 ~ 3,810	3,960 ~ 4,770	4,760 ~ 5,740	¥12,000
短焦点	ELPLW05	F: 2.0 ~ 2.2 f: 17.6 ~ 24.3mm	1,626 ~ 2,292	2,427 ~ 3,397	3,041 ~ 4,243	3,671 ~ 5,112	4,609 ~ 6,405	5,547 ~ 7,697	¥10,000
短焦点	ELPLW06	F: 1.8 ~ 2.3 f: 27.3 ~ 37.0mm	2,610 ~ 3,580	3,870 ~ 5,300	4,840 ~ 6,610	5,840 ~ 7,960	7,310 ~ 9,970	8,790 ~ 11,970	¥10,000

※投射距離はレンズ設計仕様に基づく設計値です。レンズのばらつき等により最大5%程度の誤差を有する場合があります。上記以外のレンズも取り揃えています。詳しくはお問い合わせください。

- (注1) 発売済み 20,000lm の 3LCD 方式プロジェクター製品の本体 (突起部、レンズ含まず) において、エプソン調べ、(2022年5月17日現在)
- (注2) EB-L20000U と EB-PU2220B との比較 (突起部含む、レンズ含まず)
- (注3) EB-L20000U との比較。エプソンは、ライフサイクルアセスメントを実施し商品のライフサイクルにおける環境負荷 (温暖化負荷) を定量化しています。使用段階における製品の使用条件は、1日あたり3.5時間、年間100日、5年間の使用としています。年間のCO<sub>2</sub>排出量は、EPSON LCA 単位指標 (0.416kg CO<sub>2</sub>/kWh) で計算しています。

LCD レーザープロジェクター

13,000  
ルーメン WUXGA  
(1920x1200)

EB-PU2213B  
EPSON

十分な明るさを使いやすいサイズに。効率化に貢献



解像度：1,920x1,200  
 コントラスト比：2,500,000:1  
 外形寸法：W: 586xH: 185xD: 492mm  
 質量：約 23.7kg(投射レンズを含まず)  
 消費電力：ノーマル 886W/エコ (ロング) 646W  
 AC 100~120V/200~240V  
 ±10%  
 50/60Hz

¥200,000 区分 1

●画面アスペクト比 16:9 投射距離 mm

スクリーン (インチ)	型番	100	147	183	220	275	330	価格 区分 2	
中焦点	ELPLM10	F: 1.8 ~ 2.4 f: 55.4 ~ 83.3mm	5,192 ~ 7,968	7,697 ~ 11,775	9,615 ~ 14,691	11,585 ~ 17,687	14,515 ~ 22,142	17,444 ~ 26,596	¥10,000
中焦点	ELPLM11	F: 1.8 ~ 2.4 f: 80.6 ~ 121.1mm	7,571 ~ 11,596	11,241 ~ 17,156	14,052 ~ 21,416	16,942 ~ 25,793	21,237 ~ 32,300	25,531 ~ 38,807	¥10,000
中焦点	ELPLM15	F: 1.8 ~ 2.5 f: 36 ~ 57.4mm	3,369 ~ 5,491	4,991 ~ 8,109	6,234 ~ 10,115	7,510 ~ 12,176	9,408 ~ 15,240	11,306 ~ 18,304	¥9,000
超短焦点	ELPLU03	F: 2.0 ~ 2.3 f: 11.1 ~ 13.1mm	1,014 ~ 1,226	1,507 ~ 1,818	1,884 ~ 2,272	2,272 ~ 2,737	2,849 ~ 3,430	3,426 ~ 4,123	¥20,000
超短焦点	ELPLU04	F: 2.0 ~ 2.1 f: 14.8 ~ 17.7mm	1,364 ~ 1,653	2,031 ~ 2,455	2,543 ~ 3,070	3,068 ~ 3,702	3,849 ~ 4,641	4,630 ~ 5,581	¥12,000
短焦点	ELPLW05	F: 2.0 ~ 2.2 f: 17.6 ~ 24.3mm	1,626 ~ 2,292	2,427 ~ 3,397	3,041 ~ 4,243	3,671 ~ 5,112	4,609 ~ 6,405	5,547 ~ 7,697	¥10,000
短焦点	ELPLW06	F: 1.8 ~ 2.3 f: 27.3 ~ 37.0mm	2,539 ~ 3,481	3,768 ~ 5,150	4,709 ~ 6,429	5,676 ~ 7,742	7,113 ~ 9,695	8,551 ~ 11,649	¥10,000

※投射距離はレンズ設計仕様に基づく設計値です。レンズのばらつき等により最大5%程度の誤差を有する場合があります。上記以外のレンズも取り揃えています。詳しくはお問い合わせください。

区分	1日	2日	3日	4日	5日	6日	7日	区分	1日	2日	3日	4日	5日	6日	7日
3	1.0	1.7	2.2	2.6	3.0	3.4	3.8	4	1.0	1.7	2.3	2.9	3.5	3.9	4.3

ワイヤレスインカム

Solidcom C1 Pro Roaming Hub 10S  
HOLLYLAND

ノイズキャンセル機能搭載で騒音下でもクリアに通信が可能

電波到達距離が見通しで最大 500m まで届き HUB1 台で  
10 子機に一齐に双方向通信可能。



送信周波数 : 1.9GHz 帯  
伝送距離 : 500m  
質量 : 親機 / 170g  
子機 / 170g  
充電時間 : 2.5 時間 (最大)

親機、10 子機 1set ¥70,000 区分 1  
使用環境により、仕様に満たない場合もあります。

ノイズキャンセリングワイヤレスインカム

C1 Pro-HUB 8S(In-Ear)  
HOLLYLAND



送信周波数 : 1.9GHz 帯  
伝送距離 : 350m  
質量 : 親機 / 170g  
子機 / 170g  
充電時間 : 2.5 時間 (最大)  
連続使用時間 : 親機 / 5 時間 (ENC ON)  
子機 / 10 時間 (ENC ON リモートヘッドセット 5 台使用)  
ENC : 15dB 以上 (2 マイク使用時)  
(全方向の環境騒音に対する相対値)

親機、8 子機 1set ¥50,000 区分 1  
\* In-Ear ver. で首掛けでの使用も可能。  
使用環境により、仕様に満たない場合もあります。

C1 Pro-6S(In-Ear)  
HOLLYLAND



送信周波数 : 1.9GHz 帯  
伝送距離 : 350m  
入力端子 : XLR  
出力端子 : XLR  
インターフェース : RJ45、LEMO 10Pin、USB-A、USB-C  
質量 : 1300g (アンテナを除く)  
電源 : DC 電源、NPF バッテリー、  
V・G マウントバッテリー  
消費電力 : 4.5W

親機、5 子機 1set ¥25,000 区分 1  
\* In-Ear ver. で首掛けでの使用も可能。  
使用環境により、仕様に満たない場合もあります。

C1 Pro HUB Base  
HOLLYLAND



周波数 : 150Hz~7KHz  
伝送距離 : 350m  
入力端子 : XLR  
出力端子 : XLR  
インターフェース : RJ45、LEMO 10Pin、USB-A、USB-C  
質量 : 1300g (アンテナを除く)  
電源 : DC 電源、NPF バッテリー、  
V・G マウントバッテリー  
消費電力 : 4.5W

¥20,000 料率 1

区分	1日	2日	3日	4日	5日	6日	7日	区分	1日	2日	3日	4日	5日	6日	7日
1	1.0	1.3	1.5	1.7	1.85	2.0	2.15	2	1.0	2.0	3.0	4.0	5.0	6.0	7.0

※上記価格は全て1日のレンタル価格(税別)となっております。機材の詳細なスペックは弊社へお問い合わせください。

Black Hole 2.6Bi

BH2.6Bi  
SMA

ピッチ数 2.6mm | ドット数 W192 x H192 dots

至近距離から見ても高画質の屋内用 LED

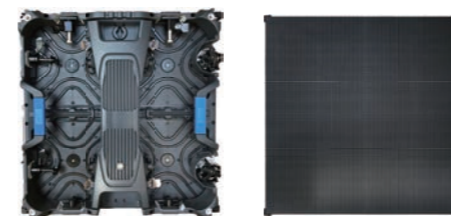
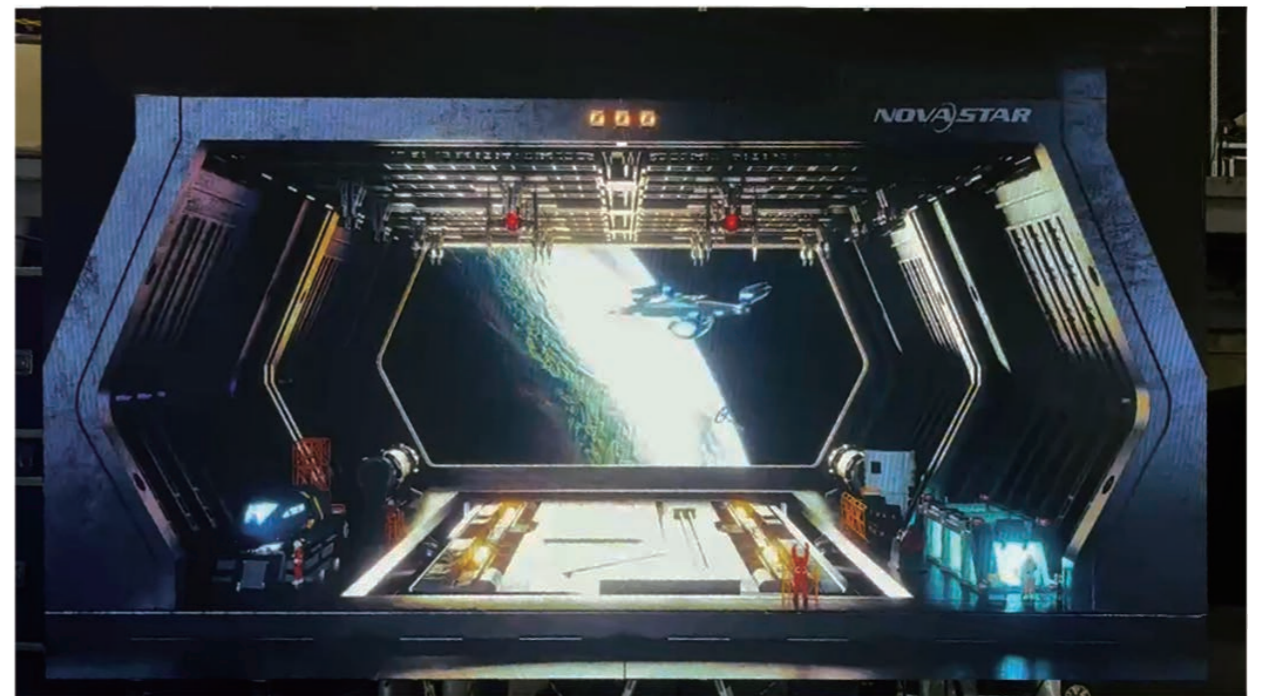

サイズ : W:500xH:500xD:80.3mm  
質量 : 8kg  
画素ピッチ : 2.6mm  
画素数 : 36,864(W192xH192) dots  
視野角 : 水平 140° 垂直 140°  
LEDタイプ : 3 in 1 Type Full Color Black SMD LED  
最大輝度 : 約 770nit  
消費電力 : 最大:145W 平均:45W  
パネル間信号 : LAN 入出力  
コントローラー入力信号 : DVI、HDMI 入力  
リフレッシュレート : 3,600Hz  
映像階調処理 : 13bit  
動作温度範囲 : -40°C~+60°C  
入力電源 : AC100V~240V (50/60Hz)  
防塵・防水性能 : 屋内専用

¥42,000 区分 1

(16:9)

インチ数	アスペクト比	タイル構成	全体寸法 (m)	解像度 (ピクセル)	重量 (kg)	電源容量 (A)	全体有効電力 (kW)
114.78	16:9.60	W:5 x H:3 15	W:2.5 x H:1.5	W:960 x H:576	120.0	10.88	2.18
132.05	16:8.00	W:6 x H:3 18	W:3.0 x H:1.5	W:1,152 x H:576	144.0	13.05	2.61
158.71	16:9.14	W:7 x H:4 28	W:3.5 x H:2.0	W:1,344 x H:768	224.0	20.30	4.06
176.07	16:8.00	W:8 x H:4 32	W:4.0 x H:2.0	W:1,536 x H:768	256.0	23.20	4.64

区分	1日	2日	3日	4日	5日	6日	7日	区分	1日	2日	3日	4日	5日	6日	7日
3	1.0	1.7	2.2	2.6	3.0	3.4	3.8	4	1.0	1.7	2.3	2.9	3.5	3.9	4.3

# LED ディスプレイ

Black Hole 3.9Bio mkII

BH3.9Bio mkII  
SMA

ピッチ数	3.91mm	ドット数	W128 x H256 dots
		ドット数	W128 x H128 dots

屋内外対応型高精細・超軽量 8.5kgLED

Black SMD LED を搭載。曲線、円形など様々な形に対応  
フルサイズとハーフサイズを組み合わせて使用可能



W12m x H6m - ゴスペラーズ 30周年記念祭@日本武道館 © グラシアス

サイズ : W:500xH:1,000xD:82mm (フルサイズ)  
W:500xH:500xD:82mm (ハーフサイズ)  
質量 : 8.5kg (フルサイズ)  
5.4kg (ハーフサイズ)  
画素ピッチ : 3.91mm  
画素数 : 32,768(W128xH256) dots (フルサイズ)  
16,384(W128xH128) dots (ハーフサイズ)  
視野角 : 水平 160° 垂直 142°  
LEDタイプ : 3 in 1 Type Full Color Black SMD LED  
最大輝度 : 4,000cd/m<sup>2</sup> \* キャリブレーション後  
消費電力 : 最大:360W 平均:120W (フルサイズ)  
最大:180W 平均:60W (ハーフサイズ)  
コントローラー入力信号 : DVI、HDMI 入力  
リフレッシュレート : 7,680Hz  
動作温度範囲 : -10°C ~ +45°C  
入力電源 : AC100V ~ 240V (50/60Hz)



フルサイズ ¥60,000 区分1  
ハーフサイズ ¥30,000 区分1

フルサイズ (16:9)

インチ数	アスペクト比	タイル構成	全体寸法 (m)	解像度 (ピクセル)	重量 (kg)	電源容量 (A)	全体有効電力 (kW)
158.71	16:9.14	W:7 x H:2 14	W:3.5 x H:2.0	W:896 x H:512	119.0	25.20	5.04
212.93	16:10.67	W:9 x H:3 27	W:4.5 x H:3.0	W:1,152 x H:768	229.5	48.60	9.72
229.57	16:9.60	W:10 x H:3 30	W:5.0 x H:3.0	W:1,280 x H:768	255.0	54.00	10.80
300.48	16:9.85	W:13 x H:4 52	W:6.5 x H:4.0	W:1,664 x H:1,024	442.0	93.60	18.72
334.65	16:8.53	W:15 x H:4 60	W:7.5 x H:4.0	W:1,920 x H:1,024	510.0	108.00	21.60
405.34	16:8.89	W:18 x H:5 90	W:9.0 x H:5.0	W:2,304 x H:1,280	765.0	162.00	32.40

区分	1日	2日	3日	4日	5日	6日	7日	区分	1日	2日	3日	4日	5日	6日	7日
1	1.0	1.3	1.5	1.7	1.85	2.0	2.15	2	1.0	2.0	3.0	4.0	5.0	6.0	7.0

※上記価格は全て1日のレンタル価格(税別)となっております。機材の詳細なスペックは弊社へお問い合わせください。

# LED ディスプレイ

Black Hole 4.6Bio

BH4.6Bio  
SMA

ピッチ数	4.63mm	ドット数	W108 x H216 dots
		ドット数	W108 x H108 dots

フルサイズとハーフサイズの混用が可能

Black SMD LED を搭載した屋外対応型 高精細 LED  
フルサイズとハーフサイズを組み合わせて使用可能



佐香智久ワンマンライブ「ピター & スイート Live is like a box of chocolates-」

サイズ : W:500xH:1,000xD:67mm (フルサイズ)  
W:500xH:500xD:67mm (ハーフサイズ)  
質量 : 12.5kg (フルサイズ)  
8.3kg (ハーフサイズ)  
画素ピッチ : 4.63mm  
画素数 : 23,328(W108xH216) dots (フルサイズ)  
11,664(W108xH108) dots (ハーフサイズ)  
視野角 : 水平 110° 垂直 110°  
LEDタイプ : 3 in 1 Type Full Color Black SMD LED  
最大輝度 : 4,000nit  
消費電力 : 最大:360VA 平均:180VA (フルサイズ)  
最大:190VA 平均:95VA (ハーフサイズ)



パネル間信号 : LAN 入出力  
コントローラー入力信号 : DVI、HDMI 入力  
リフレッシュレート : 3,000Hz 以上  
映像階調処理 : 14 ~ 16bit  
動作温度範囲 : -10°C ~ +45°C  
LED寿命(理論値) : 約100,000時間  
入力電源 : AC100V ~ 240V (50/60Hz)  
防塵・防水性能 : front:IP65 back:IP54

フルサイズ ¥50,000 区分1  
ハーフサイズ ¥25,000 区分1

フルサイズ (16:9)

インチ数	アスペクト比	タイル構成	全体寸法 (m)	解像度 (ピクセル)	重量 (kg)	電源容量 (A)	全体有効電力 (kW)
158.71	16:9.14	W:5 x H:2 14	W:3.5 x H:2.0	W:756 x H:432	175.0	25.20	5.04
212.93	16:10.67	W:9 x H:3 27	W:4.5 x H:3.0	W:972 x H:648	337.5	48.60	9.72
229.57	16:9.60	W:10 x H:3 30	W:5.0 x H:3.0	W:1,080 x H:648	375.0	54.00	10.80
300.48	16:9.85	W:13 x H:4 52	W:6.5 x H:4.0	W:1,404 x H:864	650.0	93.60	18.72
334.65	16:8.53	W:15 x H:4 60	W:7.5 x H:4.0	W:1,620 x H:864	750.0	108.00	21.60
405.34	16:8.89	W:18 x H:5 90	W:9.0 x H:5.0	W:1,944 x H:1,080	1,125.0	162.00	32.40

区分	1日	2日	3日	4日	5日	6日	7日	区分	1日	2日	3日	4日	5日	6日	7日
3	1.0	1.7	2.2	2.6	3.0	3.4	3.8	4	1.0	1.7	2.3	2.9	3.5	3.9	4.3

# LED ディスプレイ

## Black Hole 9Bi

BH9Bi  
SMA

ピッチ数 9.375mm    ドット数 W96 x H64 dots

### 9.375mm ピッチの超軽量モデル

Black SMD の採用で高コントラスト比を実現  
独自開発のコーティングで低反射となり鮮明な映像を映し出すことが可能

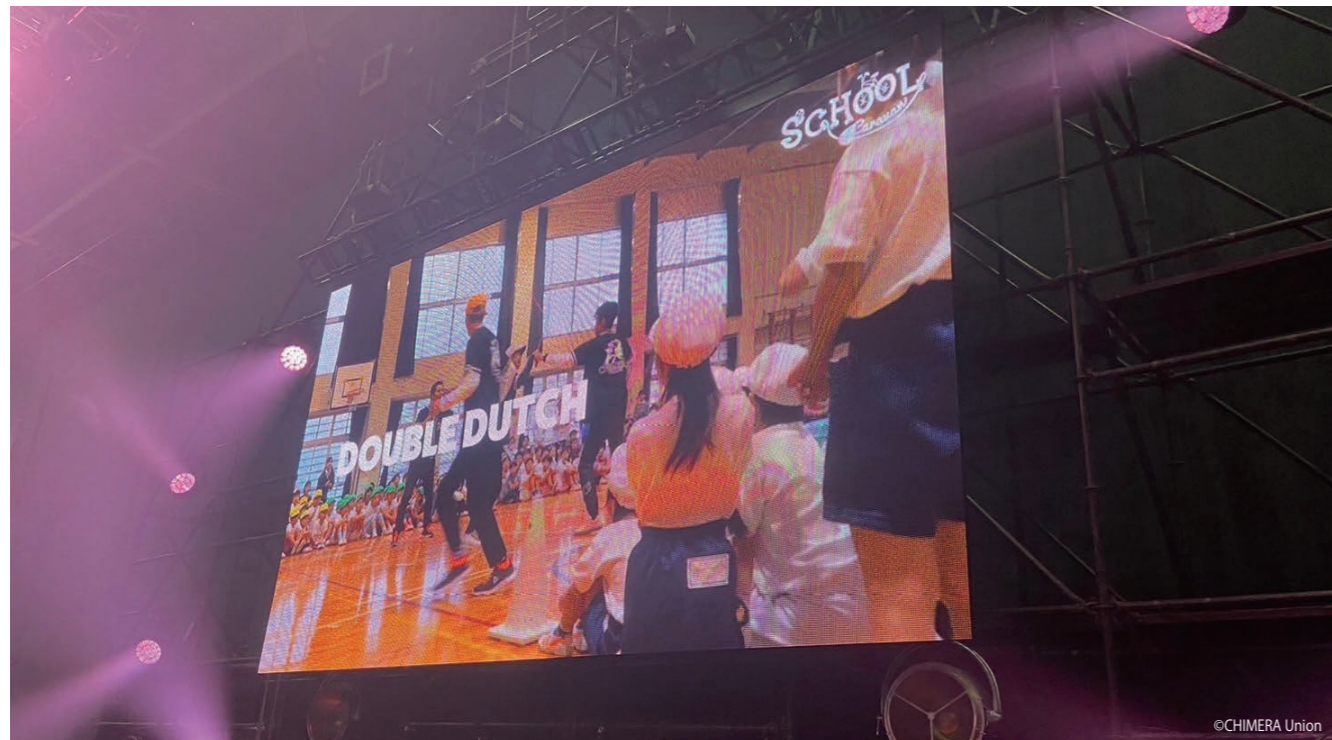

©CHIMERA Union

サイズ : W:900xH:600xD:115mm  
質量 : 8.5kg  
画素ピッチ : 9.375mm  
画素数 : 6,144(W96xH64) dots  
視野角 : 水平 110° 垂直 110°  
LEDタイプ : 3 in 1 Type Full Color Black SMD LED  
LEDモデル : NSSM026AB(Nichia)  
最大輝度 : 2,000nit  
消費電力 : 最大:600W 平均:300W  
パネル間信号 : Fiber Optic 入出力  
コントローラー入力信号 : DVI-D 入力  
リフレッシュレート : 240Hz  
映像階調処理 : 16bit  
動作温度範囲 : -10°C ~ +50°C  
LED寿命(理論値) : 約50,000時間  
入力電源 : AC200V (50/60Hz)  
防塵・防水性能 : 屋内仕様



¥30,000 区分1

(16:9)

インチ数	アスペクト比	タイル構成	全体寸法 (m)	解像度 (ピクセル)	重量 (kg)	電源容量 (A)	全体有効電力 (kW)
158.46	16:8.00	W:4 x H:3 12	W:3.6 x H:1.8	W:384 x H:192	102	36	7.20
200.79	16:8.53	W:5 x H:4 20	W:4.5 x H:2.4	W:480 x H:256	170	60	12.00
243.20	16:8.89	W:6 x H:5 30	W:5.4 x H:3.0	W:576 x H:320	255	90	18.00
285.67	16:9.14	W:7 x H:6 42	W:6.3 x H:3.6	W:672 x H:384	357	126	25.20
328.17	16:9.33	W:8 x H:7 56	W:7.2 x H:4.2	W:768 x H:448	476	168	33.60
370.69	16:9.48	W:9 x H:8 72	W:8.1 x H:4.8	W:864 x H:512	612	216	43.20
401.57	16:8.53	W:10 x H:8 80	W:9.0 x H:4.8	W:960 x H:512	680	240	48.00

区分	1日	2日	3日	4日	5日	6日	7日	区分	1日	2日	3日	4日	5日	6日	7日
1	1.0	1.3	1.5	1.7	1.85	2.0	2.15	2	1.0	2.0	3.0	4.0	5.0	6.0	7.0

※上記価格は全て1日のレンタル価格(税別)となっております。機材の詳細なスペックは弊社へお問い合わせください。

# LED ディスプレイ

## Black Hole 3.9Bio

BH3.9Bio  
SMA

ピッチ数 3.9mm    ドット数 W128 x H128 dots

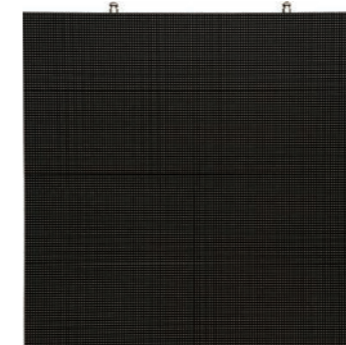
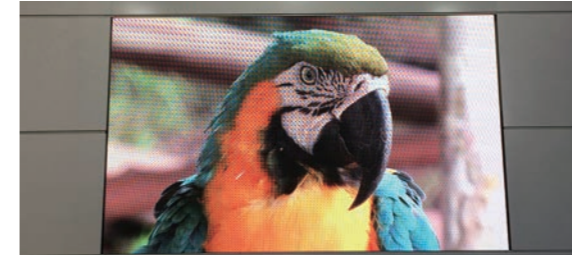

高精細屋外対応 Black SMD LED  
屋外対応型としては高精細な 3.9mm ピッチ  
直射日光下でも視認性の高いモデル

サイズ : W:500xH:500xD:90mm  
質量 : 10kg  
画素ピッチ : 3.9mm  
画素数 : 16,384(W128xH128) dots  
視野角 : 水平 140° 垂直 140°  
LEDタイプ : 3 in 1 Type Full Color Black SMD LED  
最大輝度 : 5,000nit  
最大消費電力 : 250W  
パネル間信号 : LAN 入出力  
コントローラー入力信号 : DVI-D、HDMI 入力  
リフレッシュレート : 3,840Hz  
動作温度範囲 : -20°C ~ +65°C  
LED寿命(理論値) : 約100,000時間  
入力電源 : AC110V ~ 220V (50/60Hz)  
防塵・防水性能 : front:IP65 back:IP54

¥40,000 区分1

## SLIT VISION 9Bio

SV9Bio  
SMA

ピッチ数 9.375mm    ドット数 W64 x H64 dots



高精細にして軽量化を実現

独自の超低反射ブラックコーティングで映像の視認性と黒色の表現力が向上  
メンテナンスが容易な前面脱着式パネル  
スリット型のため背景が透過し、演出の幅が広がります

サイズ : W:600xH:600xD:120mm  
質量 : 9kg  
画素ピッチ : 9.375mm  
画素数 : 4,096(W64xH64) dots  
視野角 : 水平 110° 垂直 110°  
LEDタイプ : 3 in 1 Type Full Color SMD LED  
LEDモデル : NESM026C(Nichia)  
最大輝度 : 5,000nit  
消費電力 : 最大:400W 平均:200W  
パネル間信号 : Fiber Optic 入出力  
コントローラー入力信号 : DVI-D 入力  
リフレッシュレート : 800Hz  
映像階調処理 : 16bit  
動作温度範囲 : -10°C ~ +50°C  
LED寿命(理論値) : 約50,000時間  
入力電源 : AC100V or 200V (50/60Hz)  
防塵・防水性能 : front:IP64 back:IP53

¥20,000 区分1

(16:9)

インチ数	アスペクト比	タイル構成	全体寸法 (m)	解像度 (ピクセル)	重量 (kg)	電源容量 (A)	全体有効電力 (kW)
137.74	16:9.60	W:5 x H:3 15	W:3.0 x H:1.8	W:320 x H:192	136.5	30	6.00
190.45	16:9.14	W:7 x H:4 28	W:4.2 x H:2.4	W:448 x H:256	254.8	56	11.20
243.20	16:8.89	W:9 x H:5 45	W:5.4 x H:3.0	W:576 x H:320	409.5	90	18.00
295.98	16:8.73	W:11 x H:6 66	W:6.6 x H:3.6	W:704 x H:384	600.6	132	26.40
348.78	16:8.62	W:13 x H:7 91	W:7.8 x H:4.2	W:832 x H:448	828.1	182	36.40
401.57	16:8.53	W:15 x H:8 120	W:9.0 x H:4.8	W:960 x H:512	1,092	240	48.00

区分	1日	2日	3日	4日	5日	6日	7日	区分	1日	2日	3日	4日	5日	6日	7日
3	1.0	1.7	2.2	2.6	3.0	3.4	3.8	4	1.0	1.7	2.3	2.9	3.5	3.9	4.3

LED ディスプレイ

SLIT VISION 15Bio

SV15Bio  
SMA

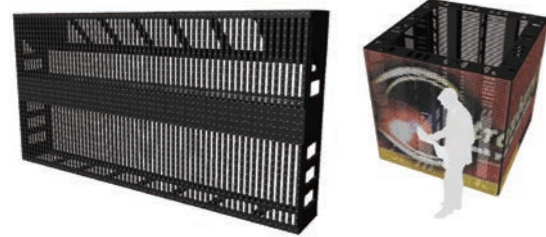

角度ブロックの取り外しで自由な造形が可能

ピッチ数 15.625mm    ドット数 W64 x H32 dots

高輝度・超低反射・屋内外兼用モデル  
SMD型LEDを使用する防滴モデル  
最大4,500nitの高輝度を実現  
屋外でのコンサートやイベントでも高画質な映像を提供

サイズ : W:1,000xH:500xD:127mm  
質量 : 12kg  
画素ピッチ : 15.625mm  
画素数 : 2,048(W64xH32) dots  
視野角 : 水平110° 垂直110°  
LEDタイプ : 3 in 1 Type Full Color SMD LED  
LEDモデル : NESM026A(Nichia)  
最大輝度 : 4,500nit  
消費電力 : 最大:600W 平均:300W  
パネル間信号 : Fiber Optic 入出力  
コントローラー入力信号 : DVI-D 入力  
リフレッシュレート : 960Hz  
映像階調処理 : 16bit  
動作温度範囲 : -5℃~+50℃  
LED寿命(理論値) : 約50,000時間  
入力電源 : AC200V (50/60Hz)  
防塵・防水性能 : front:IP64 back:IP53

¥18,000 区分1

(16:9)

インチ数	アスペクト比	タイル構成	全体寸法 (m)	解像度 (ピクセル)	重量 (kg)	電源容量 (A)	全体有効電力 (kW)
176.07	16:8	W:4 x H:4 16	W:4.0 x H:2.0	W:256 x H:128	192	56	11.20
220.09	16:8	W:5 x H:5 25	W:5.0 x H:2.5	W:320 x H:160	300	87.5	17.50
264.10	16:8	W:6 x H:6 36	W:6.0 x H:3.0	W:384 x H:192	432	126	25.20
308.12	16:8	W:7 x H:7 49	W:7.0 x H:3.5	W:448 x H:224	588	171.5	34.30
361.37	16:9	W:8 x H:9 72	W:8.0 x H:4.5	W:512 x H:288	864	252	50.40
405.34	16:8.89	W:9 x H:10 90	W:9.0 x H:5.0	W:576 x H:320	1,080	315	63.00

SLIT VISION 18 II i

SV18 II i  
SMA



ピッチ数 18.75mm    ドット数 W64 x H32 dots

高精細にして軽量化を実現

16bit化へのアップグレードにより映像の表現力が向上  
オートアドレス機能により設置時間短縮  
スリット型のため背景が透過し、演出の幅が広がります

サイズ : W:1,200xH:600xD:115mm  
質量 : 11kg  
画素ピッチ : 18.75mm  
画素数 : 2,048(W64xH32) dots  
視野角 : 水平110° 垂直110°  
LEDタイプ : 3 in 1 Type Full Color SMD LED  
LEDモデル : NESM026C(Nichia)  
最大輝度 : 3,200nit  
消費電力 : 最大:380W 平均:160W  
パネル間信号 : Fiber Optic 入出力  
コントローラー入力信号 : DVI-D 入力  
リフレッシュレート : 360Hz  
映像階調処理 : 16bit  
動作温度範囲 : -5℃~+50℃  
LED寿命(理論値) : 約50,000時間  
入力電源 : AC200V (50/60Hz)  
防塵・防水性能 : 屋内仕様

¥18,000 区分1

(16:9)

インチ数	アスペクト比	タイル構成	全体寸法 (m)	解像度 (ピクセル)	重量 (kg)	電源容量 (A)	全体有効電力 (kW)
158.46	16:8	W:3 x H:3 9	W:3.6 x H:1.8	W:192 x H:96	99	17.1	3.42
211.28	16:8	W:4 x H:4 16	W:4.8 x H:2.4	W:256 x H:128	176	30.4	6.08
264.10	16:8	W:5 x H:5 25	W:6.0 x H:3.0	W:320 x H:160	275	47.5	9.50
316.92	16:8	W:6 x H:6 36	W:7.2 x H:3.6	W:384 x H:192	396	68.4	13.68
328.17	16:9.33	W:6 x H:7 42	W:7.2 x H:4.2	W:384 x H:224	462	79.8	15.96
380.89	16:9.14	W:7 x H:8 56	W:8.4 x H:4.8	W:448 x H:256	616	106.4	21.28

ビジョンランナー / 203 インチ

VISION RUNNER  
SMA

5.9mmピッチLEDを搭載  
さらに進化した車載型LEDついに登場



ステージ上手(かみて)・下手(しもて)の2台使いや両面配置も可能

イベント会場でのカメラ中継によるライブ映像、TV放送など、ど迫力の映像をリアルタイムにお届けする車載LED画面には直射日光にも左右されないSMDを使用したフルカラー大型ディスプレイを採用



積載可能総機材 : マルチフォーマットスイッチャー、大型カメラ・リモートカメラ  
(オプション対応) 中継機材、BD/HDD映像録画再生機  
リアルタイム映像伝送装置、PC、マイク、マルチモニター

スピーカー : 全天候型ラインアレイスピーカー  
LEDタイプ : SMD LED  
ドットピッチ : 5.9mm  
画面サイズ : 203インチ  
W:4,500xH:2,500mm(16:8.9)

画素数 : 317,520(W756xH420)dots  
視野角 : 水平140°  
垂直120°(迎角)  
入力信号 : HD-SDI、DVI-D、HDMI、コンポジット  
搭載発電機 : 極超低騒音型ディーゼル発電機(25kVA)  
昇降可能高 : 最大1m

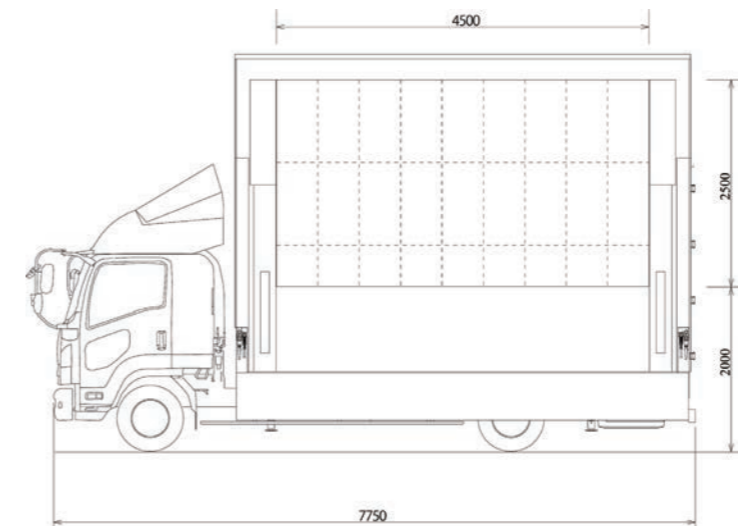

価格はお問い合わせ下さい。

※人件費 / 設置 / 調整 / 撤去 / 燃料費 / 通行料 / 発電機燃料 / 宿泊費等は別途

区分	1日	2日	3日	4日	5日	6日	7日	区分	1日	2日	3日	4日	5日	6日	7日
1	1.0	1.3	1.5	1.7	1.85	2.0	2.15	2	1.0	2.0	3.0	4.0	5.0	6.0	7.0

※上記価格は全て1日のレンタル価格(税別)となっております。機材の詳細なスペックは弊社へお問い合わせください。

区分	1日	2日	3日	4日	5日	6日	7日	区分	1日	2日	3日	4日	5日	6日	7日
3	1.0	1.7	2.2	2.6	3.0	3.4	3.8	4	1.0	1.7	2.3	2.9	3.5	3.9	4.3

ビジョンランナーの開発・製造・販売

ビジョンランナーは各地のイベントで大活躍しており、高品質にこだわる当社自慢の製品です。  
販売も行っておりますので、お気軽にお問い合わせください。

LED  
ディスプレイ



クルーズ船の寄港セレモニー(沖縄)

ビジョンランナーの納入実績

● 那覇市様向けビジョンランナー



納入時期：2014年2月  
納入先：那覇市様  
ピクセルピッチ：7.5mm  
表示寸法：W4,080×H2,400mm(約186インチ)

● LEDディスプレイ搭載中継車



納入時期：2016年7月  
納入先：浜松ケーブルテレビ様  
ピクセルピッチ：8.9mm  
表示寸法：W4,000×H2,250mm(約181インチ)

DLP レーザープロジェクター

30,000  
ルーメン WUXGA  
(1920x1200)

PT-RZ31KJ  
Panasonic



解像度：1,920x1,200  
コントラスト比：20,000:1(全白/全黒) [ダイナミックコントラスト高時]  
入力端子：SDI×2、HDMI×1、RGB×2、D-sub HD15P×1  
出力端子：D-sub 9P×1、M3 ステレオミニジャック、LAN×1  
USB typeA×2  
外形寸法：W:700xH:373xD:1,070mm  
質量：約79kg( 投射レンズを含まず )  
消費電力：2.870W  
AC 100~120V/200~240V  
(AC200V 以下で使用すると光出力低下します)

¥1,000,000 区分1

●画面アスペクト比16:9 投写距離 mm

スクリーン (インチ)	100	147	183	220	275	330	価格 区分1
ET-D75LE6 (0.9~1.1:1)	2,030~2,420	3,010~3,600	3,760~4,490	4,530~5,420	5,670~6,790	6,820~8,160	¥20,000
ET-D75LE10 (1.3~1.7:1)	2,830~3,670	4,210~5,440	5,260~6,800	6,340~8,200	7,950~10,270	9,550~12,350	¥20,000
ET-D75LE30 (2.4~4.7:1)	5,280~10,280	7,810~15,190	9,750~18,950	11,750~22,820	14,710~28,570	17,680~34,320	¥20,000
ET-D75LE40 (4.6~7.4:1)	10,160~16,290	15,010~24,030	18,730~29,950	22,550~36,040	28,220~45,090	33,900~54,140	¥20,000
ET-D75LE8 (7.4~13.8:1)	16,110~30,550	23,870~45,080	29,800~56,210	35,910~67,640	44,980~84,640	54,060~101,640	¥50,000

※投影距離はレンズ設計仕様に基づく設計値です。レンズのばらつき等により最大5%程度の誤差を有する場合があります。上記以外のレンズも取り揃えています。詳しくはお問い合わせください。

DLP プロジェクター

20,000  
ルーメン WUXGA  
(1920x1200)

PT-DZ21K  
Panasonic



解像度：1,920x1,200  
コントラスト比：10,000:1(全白/全黒) [ダイナミックアリス3 選択時]  
入力端子：SDI×2、HDMI×1、RGB×1、VID-D×1  
出力端子：D-Sub 9P×1、M3 ステレオミニジャック、LAN×1  
外形寸法：W:620xH:291xD:800mm  
質量：約43kg( 投射レンズを含まず )  
消費電力：2.300W [2.350VA]  
AC 200~240V

¥750,000 区分1

●画面アスペクト比16:9 投写距離 mm

スクリーン (インチ)	100	147	183	220	275	330	価格 区分1
ET-D75LE6 (0.9~1.1:1)	2,013~2,406	2,986~3,572	3,732~4,465	4,497~5,382	5,636~6,746	6,774~8,110	¥20,000
ET-D75LE10 (1.3~1.7:1)	2,834~3,666	4,207~5,440	5,258~6,798	6,339~8,195	7,945~10,271	9,551~12,347	¥20,000
ET-D75LE30 (2.4~4.7:1)	5,277~10,277	7,810~15,190	9,751~18,953	11,745~22,821	14,710~28,570	17,674~34,319	¥20,000
ET-D75LE40 (4.6~7.4:1)	10,163~16,292	15,013~24,026	18,729~29,949	22,547~36,037	28,223~45,087	33,900~54,136	¥20,000
ET-D75LE8 (7.4~13.8:1)	16,009~30,358	23,714~44,796	29,617~55,854	35,683~67,220	44,700~84,115	53,717~101,010	¥50,000

※投影距離はレンズ設計仕様に基づく設計値です。レンズのばらつき等により最大5%程度の誤差を有する場合があります。上記以外のレンズも取り揃えています。詳しくはお問い合わせください。

区分	1日	2日	3日	4日	5日	6日	7日	区分	1日	2日	3日	4日	5日	6日	7日
1	1.0	1.3	1.5	1.7	1.85	2.0	2.15	2	1.0	2.0	3.0	4.0	5.0	6.0	7.0

※上記価格は全て1日のレンタル価格(税別)となっております。機材の詳細なスペックは弊社へお問い合わせください。

区分	1日	2日	3日	4日	5日	6日	7日	区分	1日	2日	3日	4日	5日	6日	7日
3	1.0	1.7	2.2	2.6	3.0	3.4	3.8	4	1.0	1.7	2.3	2.9	3.5	3.9	4.3

# DLP プロジェクター

## DLP プロジェクター

10,600  
ルーメン WUXGA  
(1920x1200)

### PT-DZ8700

Panasonic



解像度 : 1,920x1,200  
 コントラスト比 : 10,000:1(全白/全黒) [ダイナミックアイリス3 選択時]  
 入力端子 : SDI x 1、HDMI x 1、BNC x 1、DVI-D x 1  
 出力端子 : D-Sub 9P x 1、M3 ステレオミニジャック、LAN x 1  
 外形寸法 : W:530xH:200xD:548.5mm  
 質量 : 約 24kg(投射レンズを含まず)  
 消費電力 : 990W [1.030VA]  
 AC 100~120V

¥300,000 区分 1

●画面アスペクト比 16:9 投写距離 mm

スクリーン (インチ)	100	147	183	220	275	330	価格 区分 1
ET-D75LE6 (0.9 ~ 1.1:1)	2,013 ~ 2,406	2,890 ~ 3,470	3,620 ~ 4,340	4,370 ~ 5,240	5,480 ~ 6,570	6,590 ~ 7,890	¥20,000
ET-D75LE10 (1.3 ~ 1.7:1)	2,834 ~ 3,666	4,090 ~ 5,280	5,120 ~ 6,620	6,170 ~ 7,980	7,740 ~ 10,010	9,300 ~ 12,030	¥20,000
ET-D75LE30 (2.4 ~ 4.7:1)	5,277 ~ 10,277	7,590 ~ 14,760	9,490 ~ 18,450	11,440 ~ 22,230	14,340 ~ 27,850	17,220 ~ 33,440	¥20,000
ET-D75LE4 (5.0 ~ 8.0:1)	10,194 ~ 16,262	14,610 ~ 23,320	18,260 ~ 29,110	21,980 ~ 35,040	27,520 ~ 43,840	33,030 ~ 52,610	¥20,000
ET-D75LE8 (8.0 ~ 15.0:1)	16,009 ~ 30,358	23,040 ~ 43,530	28,830 ~ 54,390	34,760 ~ 65,500	43,560 ~ 81,990	52,330 ~ 98,430	¥50,000
ET-D75LE5 (0.8:1)	1,496	2,190	2,750	3,320	4,170	5,020	¥25,000

※投影距離はレンズ設計仕様に基づく設計値です。レンズのばらつき等により最大5%程度の誤差を有する場合があります。上記以外のレンズも取り揃えています。詳しくはお問い合わせください。

## DLP プロジェクター

10,000  
ルーメン フルHD  
(1920x1080)

### TH-DW10000

Panasonic



解像度 : 1,920x1,080  
 コントラスト比 : 5,000:1(全白/全黒) [ダイナミックアイリス3 選択時]  
 入力端子 : SDI x 1、DVI-D x 1  
 出力端子 : BNC x 1  
 外形寸法 : W:578xH:320xD:643mm  
 質量 : 約 32kg(投射レンズを含まず)  
 消費電力 : AC 100V 1,450W [1.450VA]  
 (スタンバイ時 25W 但し、ファン停止時)  
 AC 200V 750W

¥200,000 区分 1

●画面アスペクト比 16:9 ●フルHD

スクリーン (インチ)	100	147	183	220	275	330	価格 区分 1
ET-D75LE1 (1.4 ~ 1.8:1)	2,990 ~ 4,000	4,440 ~ 5,930	5,540 ~ 7,400	6,680 ~ 8,920	8,370 ~ 11,170	10,060 ~ 13,430	¥20,000
ET-D75LE2 (1.8 ~ 2.8:1)	4,040 ~ 6,060	5,980 ~ 8,960	7,460 ~ 11,180	8,980 ~ 13,470	11,250 ~ 16,860	13,520 ~ 20,250	¥20,000
ET-D75LE3 (2.8 ~ 4.6:1)	6,070 ~ 10,190	8,970 ~ 15,030	11,200 ~ 18,750	13,480 ~ 22,560	16,870 ~ 28,230	20,270 ~ 33,900	¥20,000
ET-D75LE4 (4.6 ~ 7.4:1)	10,190 ~ 16,290	15,040 ~ 23,990	18,750 ~ 29,890	22,570 ~ 35,960	28,240 ~ 44,940	33,910 ~ 53,990	¥20,000
ET-D75LE8 (7.3 ~ 13.8:1)	16,010 ~ 30,360	23,720 ~ 44,800	29,630 ~ 55,860	35,690 ~ 67,220	44,710 ~ 84,120	53,730 ~ 101,020	¥50,000
ET-D75LE5 (0.7:1)	1,500	2,240	2,810	3,390	4,260	5,130	¥25,000

※投影距離はレンズ設計仕様に基づく設計値です。レンズのばらつき等により最大5%程度の誤差を有する場合があります。上記以外のレンズも取り揃えています。詳しくはお問い合わせください。

区分	1日	2日	3日	4日	5日	6日	7日	区分	1日	2日	3日	4日	5日	6日	7日
1	1.0	1.3	1.5	1.7	1.85	2.0	2.15	2	1.0	2.0	3.0	4.0	5.0	6.0	7.0

※上記価格は全て1日のレンタル価格(税別)となっております。機材の詳細なスペックは弊社へお問い合わせください。

# 2CD レーザープロジェクター

## LCD レーザープロジェクター

20,000  
ルーメン WUXGA  
(1920x1200)

### EB-PU2220B

EPSON



解像度 : 1,920x1,200  
 コントラスト比 : 2,500,000:1  
 入力端子 : ミニ D-Sub15pin x 1、HDMI x 1、DVI-D x 1、3G SDI x 1  
 HDBaseT x 1、LAN x 1 USBTypeA x 2  
 SDI x 1、ステレオミニジャック x 1  
 出力端子 : SDI x 1、ステレオミニジャック x 1  
 外形寸法 : W:586xH:185xD:492mm  
 質量 : 約 24.4kg(投射レンズを含まず)  
 消費電力 : 1,301W  
 AC 200~240V  
 ±10%  
 50/60Hz

¥300,000 区分 1

●画面アスペクト比 16:9 投写距離 mm

スクリーン (インチ)	型番	100	147	183	220	275	330	価格 区分 1	
中焦点	ELPLM10	F: 1.8 ~ 2.4 f: 55.4 ~ 83.3mm	5,340 ~ 8,190	7,910 ~ 12,110	9,890 ~ 15,100	11,910 ~ 18,180	14,920 ~ 22,760	17,930 ~ 27,340	¥10,000
中焦点	ELPLM11	F: 1.8 ~ 2.4 f: 80.6 ~ 121.1mm	7,790 ~ 11,920	11,560 ~ 17,640	14,450 ~ 22,020	17,420 ~ 26,520	21,830 ~ 33,200	26,250 ~ 39,890	¥10,000
中焦点	ELPLM15	F: 1.8 ~ 2.5 f: 36 ~ 57.4mm	3,470 ~ 5,650	5,130 ~ 8,340	6,410 ~ 10,400	7,720 ~ 12,520	9,670 ~ 15,670	11,620 ~ 18,820	¥9,000
超短焦点	ELPLU03	F: 2.0 ~ 2.3 f: 11.1 ~ 13.1mm	1,040 ~ 1,260	1,550 ~ 1,870	1,940 ~ 2,340	2,340 ~ 2,810	2,930 ~ 3,530	3,520 ~ 4,240	¥20,000
超短焦点	ELPLU04	F: 2.0 ~ 2.1 f: 14.8 ~ 17.7mm	1,400 ~ 1,700	2,090 ~ 2,530	2,610 ~ 3,160	3,160 ~ 3,810	3,960 ~ 4,770	4,760 ~ 5,740	¥12,000
短焦点	ELPLW05	F: 2.0 ~ 2.2 f: 17.6 ~ 24.3mm	1,626 ~ 2,292	2,427 ~ 3,397	3,041 ~ 4,243	3,671 ~ 5,112	4,609 ~ 6,405	5,547 ~ 7,697	¥10,000
短焦点	ELPLW06	F: 1.8 ~ 2.3 f: 27.3 ~ 37.0mm	2,610 ~ 3,580	3,870 ~ 5,300	4,840 ~ 6,610	5,840 ~ 7,960	7,310 ~ 9,970	8,790 ~ 11,970	¥10,000

※投影距離はレンズ設計仕様に基づく設計値です。レンズのばらつき等により最大5%程度の誤差を有する場合があります。上記以外のレンズも取り揃えています。詳しくはお問い合わせください。

## LCD レーザープロジェクター

15,000  
ルーメン WUXGA  
(1920x1200)

### EB-L1755U

EPSON



解像度 : 1,920x1,200  
 コントラスト比 : 2,500,000:1 [ダイナミックコントラスト ON 時]  
 入力端子 : ミニ D-Sub15pin x 1、SBNC x 1、HDMI x 1、DVI-D x 1  
 3G SDI x 1、HDBaseT x 1、ステレオミニジャック x 3  
 D-sub HD15P x 1、ステレオミニジャック x 1  
 出力端子 : D-sub HD15P x 1、ステレオミニジャック x 1  
 外形寸法 : W:586xH:185xD:492mm  
 質量 : 約 22.3kg(投射レンズを含まず)  
 消費電力 : 1.082W  
 AC 100~120V/200~240V

¥250,000 区分 1

●画面アスペクト比 16:9 投写距離 mm

スクリーン (インチ)	型番	100	147	183	220	275	330	価格 区分 1	
中焦点	ELPLM10	F: 1.8 ~ 2.4 f: 55.4 ~ 83.3mm	5,340 ~ 8,190	7,910 ~ 12,110	9,890 ~ 15,100	11,910 ~ 18,180	14,920 ~ 22,760	17,930 ~ 27,340	¥10,000
中焦点	ELPLM11	F: 1.8 ~ 2.4 f: 80.6 ~ 121.1mm	7,790 ~ 11,920	11,560 ~ 17,640	14,450 ~ 22,020	17,420 ~ 26,520	21,830 ~ 33,200	26,250 ~ 39,890	¥10,000
中焦点	ELPLM15	F: 1.8 ~ 2.5 f: 36 ~ 57.4mm	3,470 ~ 5,650	5,130 ~ 8,340	6,410 ~ 10,400	7,720 ~ 12,520	9,670 ~ 15,670	11,620 ~ 18,820	¥9,000
超短焦点	ELPLU03	F: 2.0 ~ 2.3 f: 11.1 ~ 13.1mm	1,040 ~ 1,260	1,550 ~ 1,870	1,940 ~ 2,340	2,340 ~ 2,810	2,930 ~ 3,530	3,520 ~ 4,240	¥20,000
超短焦点	ELPLU04	F: 2.0 ~ 2.1 f: 14.8 ~ 17.7mm	1,400 ~ 1,700	2,090 ~ 2,530	2,610 ~ 3,160	3,160 ~ 3,810	3,960 ~ 4,770	4,760 ~ 5,740	¥12,000
短焦点	ELPLW05	F: 2.0 ~ 2.2 f: 17.6 ~ 24.3mm	1,670 ~ 2,360	2,550 ~ 3,570	3,200 ~ 4,460	3,780 ~ 5,260	4,740 ~ 6,580	5,700 ~ 7,910	¥10,000
短焦点	ELPLW06	F: 1.8 ~ 2.3 f: 27.3 ~ 37.0mm	2,610 ~ 3,580	3,870 ~ 5,300	4,840 ~ 6,610	5,840 ~ 7,960	7,310 ~ 9,970	8,790 ~ 11,970	¥10,000

※投影距離はレンズ設計仕様に基づく設計値です。レンズのばらつき等により最大5%程度の誤差を有する場合があります。上記以外のレンズも取り揃えています。詳しくはお問い合わせください。

区分	1日	2日	3日	4日	5日	6日	7日	区分	1日	2日	3日	4日	5日	6日	7日
3	1.0	1.7	2.2	2.6	3.0	3.4	3.8	4	1.0	1.7	2.3	2.9	3.5	3.9	4.3

# 液晶プロジェクター

## LCD レーザープロジェクター

13,000  
ルーメン WUXGA  
(1920x1200)

### EB-PU2213B EPSON



解 像 度 : 1,920x1,200  
 コ ン ト ラ ス ト 比 : 2,500,000:1  
 入 力 端 子 : ミニ D-Sub15pin × 1、HDMI × 1、DVI-D × 1、SDI × 1  
 出 力 端 子 : SDI × 1、ステレオミニジャック × 1  
 外 形 寸 法 : W:586xH:185xD:492mm  
 質 量 : 約 23.7kg( 投射レンズを含まず )  
 消 費 電 力 : ノーマル 886W/ エコ ( ロング ) 646W  
 AC 100~120V/200~240V  
 ± 10%  
 50/60Hzs

¥200,000 区分 1

●画面アスペクト比 16:9 投射距離 mm

スクリーン (インチ)	型番	100	147	183	220	275	330	価格 区分 1	
中焦点	ELPLM10	F: 1.8~2.4 f: 55.4~83.3mm	5,192~7,968	7,697~11,775	9,615~14,691	11,585~17,687	14,515~22,142	17,444~26,596	¥10,000
中焦点	ELPLM11	F: 1.8~2.4 f: 80.6~121.1mm	7,571~11,596	11,241~17,156	14,052~21,416	16,942~25,793	21,237~32,300	25,531~38,807	¥10,000
中焦点	ELPLM15	F: 1.8~2.5 f: 36~57.4mm	3,369~5,491	4,991~8,109	6,234~10,115	7,510~12,176	9,408~15,240	11,306~18,304	¥9,000
超短焦点	ELPLU03	F: 2.0~2.3 f: 11.1~13.1mm	1,014~1,226	1,507~1,818	1,884~2,272	2,272~2,737	2,849~3,430	3,426~4,123	¥20,000
超短焦点	ELPLU04	F: 2.0~2.1 f: 14.8~17.7mm	1,364~1,653	2,031~2,455	2,543~3,070	3,068~3,702	3,849~4,641	4,630~5,581	¥12,000
短焦点	ELPLW05	F: 2.0~2.2 f: 17.6~24.3mm	1,626~2,292	2,427~3,397	3,041~4,243	3,671~5,112	4,609~6,405	5,547~7,697	¥10,000
短焦点	ELPLW06	F: 1.8~2.3 f: 27.3~37.0mm	2,539~3,481	3,768~5,150	4,709~6,429	5,676~7,742	7,113~9,695	8,551~11,649	¥10,000

※投射距離はレンズ設計仕様に基づく設計値です。レンズのばらつき等により最大 5% 程度の誤差を有する場合があります。上記以外のレンズも取り揃えています。詳しくはお問い合わせください。

## LCD プロジェクター

7,000  
ルーメン WUXGA  
(1920x1200)

### EB-G7900U EPSON



解 像 度 : 1,920x1,200  
 入 力 端 子 : ミニ D-Sub15pin × 1、5BNC × 1、HDMI × 1、DVI-D × 1  
 HDBaseT × 1、ステレオミニジャック × 3  
 出 力 端 子 : ミニ D-Sub15pin × 1、ステレオミニジャック × 1  
 外 形 寸 法 : W:525xH:164xD:425mm  
 質 量 : 約 12.9kg( 投射レンズを含まず )  
 消 費 電 力 : ノーマル 601W/ エコ 498W/ 待機時 2.2W  
 AC 100~240V  
 ± 10%  
 50/60Hz

¥100,000 区分 1

●画面アスペクト比 16:9 投射距離 mm

スクリーン (インチ)	型番	100	147	183	220	275	価格 区分 1	
標準	ELPLM08	F: 1.7~2.3 f: 24~38.2mm	3,200~5,140	473~758	590~945	710~1,137	889~1,423	¥5,000
中焦点	ELPLM10	F: 1.8~2.4 f: 55.4~83.3mm	737~1,121	1,090~1,653	1,360~2,062	1,638~2,481	205~3,105	¥10,000
中焦点	ELPLM11	F: 1.8~2.4 f: 80.6~121.1mm	1,076~1,635	1,593~2,415	1,989~3,012	2,396~3,626	3,001~4,538	¥10,000
中焦点	ELPLM15	F: 1.8~2.5 f: 36~57.4mm	4,780~7,720	707~1,139	882~1,420	1,062~1,708	1,329~2,137	¥9,000
長焦点	ELPLL08	F: 1.8~2.5 f: 119~165.4mm	1,599~2,241	2,365~3,309	2,952~4,128	3,556~4,969	4,453~6,219	¥10,000
超短焦点	ELPLU03	F: 2.0~2.3 f: 11.1~13.1mm	1,440~1,730	213~256	266~320	321~386	402~483	¥20,000
超短焦点	ELPLU04	F: 2.0~2.1 f: 14.8~17.7mm	1,940~2,340	287~346	359~433	433~521	543~653	¥12,000
短焦点	ELPLW05	F: 2.0~2.2 f: 17.6~24.3mm	2,310~3,240	344~479	430~597	518~719	649~901	¥10,000
短焦点	ELPLW06	F: 1.8~2.3 f: 27.3~37.0mm	3,600~4,920	533~727	665~907	801~1,092	1,004~1,367	¥10,000

※投射距離はレンズ設計仕様に基づく設計値です。レンズのばらつき等により最大 5% 程度の誤差を有する場合があります。上記以外のレンズも取り揃えています。詳しくはお問い合わせください。

区分	1日	2日	3日	4日	5日	6日	7日	区分	1日	2日	3日	4日	5日	6日	7日
1	1.0	1.3	1.5	1.7	1.85	2.0	2.15	2	1.0	2.0	3.0	4.0	5.0	6.0	7.0

※上記価格は全て 1 日のレンタル価格 ( 税別 ) となっております。機材の詳細なスペックは弊社へお問い合わせください。

# 液晶プロジェクター

## LCD プロジェクター

3,000  
ルーメン WXGA  
(1280x800)

### EB-1771W EPSON



解 像 度 : 1,280x800  
 入 力 端 子 : ミニ D-Sub15pin × 1、RCA × 1、HDMI × 1  
 USBtypeA × 1  
 USBtypeB × 1、ステレオミニジャック × 1  
 出 力 端 子 : USBtypeB × 1  
 外 形 寸 法 : W:292xH:210xD:44mm  
 質 量 : 約 1.7kg  
 消 費 電 力 : ノーマル 322W/ エコ 212W/ 待機時 0.4W

¥20,000 区分 1

●画面アスペクト比 16:9 投射距離 mm

画面サイズ (インチ)	40	50	60	70	80	100	150	200	250
最短 (Wide) ~ 最長 (Tele)	920 ~ 1,110	1,150 ~ 1,390	1,390 ~ 1,670	1,620 ~ 1,950	1,860 ~ 2,230	2,320 ~ 2,790	3,490 ~ 4,190	4,660 ~ 5,600	5,830 ~ 7,000

※投射距離はレンズ設計仕様に基づく設計値です。レンズのばらつき等により最大 5% 程度の誤差を有する場合があります。

## DLP プロジェクター

3,300  
ルーメン WXGA  
(1280x800)

### PJ WX4241 RICOH



解 像 度 : 1,280x800  
 入 力 端 子 : ミニ D-sub15pin × 2、HDMI typeA × 1  
 RCAピンジャック × 1、3.5 φステレオミニピンジャック × 1  
 出 力 端 子 : ミニ D-sub15pin × 1、3.5 φステレオミニピンジャック × 1  
 外 形 寸 法 : W:297xH:235xD:100mm  
 質 量 : 約 3.1kg  
 消 費 電 力 : 316W(AC100V 50/60Hz)  
 AC 100V  
 ± 10%  
 50/60Hz

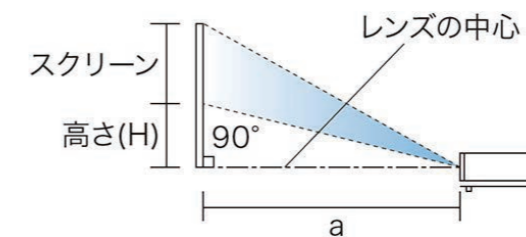

¥20,000 区分 1

●画面アスペクト比 16:10 投射距離 mm

画面サイズ (インチ)	60	70	80	90	100	110	120	150	200	250	300	350	400
投影距離 (mm)	610	720	830	930	1,040	1,150	1,260	1,590	2,130	2,670	3,220	3,760	4,300
高さ (mm)	50	50	60	70	80	80	90	110	150	190	230	260	300

※画面サイズは、フルサイズの映像を台形補正して投影したときのおよその値です。

区分	1日	2日	3日	4日	5日	6日	7日	区分	1日	2日	3日	4日	5日	6日	7日
3	1.0	1.7	2.2	2.6	3.0	3.4	3.8	4	1.0	1.7	2.3	2.9	3.5	3.9	4.3

# Stumpfl ◆本格派簡易組み立てモバイルスクリーン



扱いやすさと丈夫さを増した高品質アルミチューブフレーム使用の斬新な折りたたみ式のスクリーンです。組み立ては自動ロックの固定金具で素早くセットでき、ワンタッチで固定解除されるので片付けも簡単です。フレームとスタンドは蝶ボルトでしっかりと固定できます。スクリーンはシワが付きにくく折りたたみ可能なストップボタン式です。

仮設置を考慮し、機能性を高めたスタンフルのラインナップを代表するニュースタンダードスクリーンです。

※組み立ては工具を使いません。

※フレームはオートロックワンタッチ解除機能を持つ精巧なヒンジシステムにより一体のまま折りたたみ可能。

## 16:9 Stumpfl

仕様	内寸 (W x H mm)	外寸 (W x H mm)	質量 (フレーム+生地)	価格 区分4	
<フロント>	330インチ	7,320x4,110	7,530x4,320	38.9kg	¥120,000
	275インチ	6,100x3,430	6,310x3,640	31.0kg	¥100,000
	220インチ	4,880x2,740	5,090x2,950	17.9kg	¥60,000
	183インチ	4,050x2,290	4,260x2,500	15.1kg	¥30,000
	147インチ	3,250x1,830	3,460x2,040	10.9kg	¥18,000
<リア>	100インチ	2,180x1,230	2,390x1,440	7.7kg	¥10,000
	330インチ	7,320x4,110	7,530x4,320	42.4kg	¥130,000
	275インチ	6,100x3,430	6,310x3,640	33.5kg	¥110,000
	220インチ	4,880x2,740	5,090x2,950	19.5kg	¥70,000
	183インチ	4,050x2,290	4,260x2,500	16.3kg	¥35,000
147インチ	3,250x1,830	3,460x2,040	11.6kg	¥21,000	
100インチ	2,180x1,230	2,390x1,440	8.2kg	¥12,000	

## 4:3 Stumpfl

仕様	内寸 (W x H mm)	外寸 (W x H mm)	質量 (フレーム+生地)	価格 区分4	
<フロント>	300インチ	6,100x4,570	6,310x4,780	36.4kg	¥90,000
	240インチ	4,880x3,660	5,090x3,870	20.6kg	¥60,000
	210インチ	4,270x3,200	4,480x3,410	17.7kg	¥30,000
	150インチ	3,050x2,290	3,260x2,500	12.6kg	¥20,000
	120インチ	2,440x1,830	2,650x2,040	9.6kg	¥12,000
<リア>	300インチ	6,100x4,570	6,310x4,780	39.7kg	¥110,000
	240インチ	4,880x3,660	5,090x3,870	22.7kg	¥70,000
	210インチ	4,270x3,200	4,480x3,410	19.4kg	¥40,000
	150インチ	3,050x2,290	3,260x2,500	13.4kg	¥25,000
120インチ	2,440x1,830	2,650x2,040	10.1kg	¥17,000	

## 自立式 (ロールアップ)



カテゴリ	仕様	内寸 (W x H mm)	外寸 (W x H x D mm)	質量	価格 区分4
自立式 (ロールアップ式)	KP-60	1,220x910	—	6.4kg	¥5,000
	KP-80	1,620x1,220	—	7.4kg	¥7,000
	KP-100	1,987x1,490	—	9.0kg	¥10,000
	KPR-100	2,154x1,346	—	8.5kg	¥10,000
	60型モバイルスクリーン VS-60	1,220x910	1,495x1,835x340 (最大)	4.0kg	¥5,000
80型モバイルスクリーン VS-80	1,620x1,220	1,825x2,135x340 (最大)	4.8kg	¥7,000	
90型モバイルスクリーン SP-90HD	1,987x1,118	2,216x2,200x400 (最大)	9.0kg	¥9,000	

## ブラックスクリーン

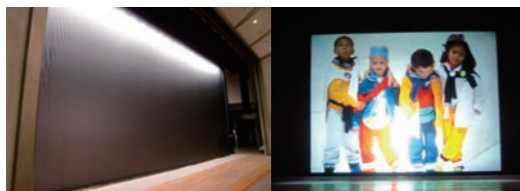

18,000mm x 9,000mm ¥80,000 区分4

9,000mm x 4,500mm ¥60,000 区分4

## 4K 液晶インフォメーションディスプレイ

4K 対応

### PN-HW861

SHARP



サイズ : 86inch  
 入力端子 : USB、HDMI  
 外形寸法 : W:1,928xH:1,099xD:76mm  
 質量 : 約64kg  
 消費電力 : 330W  
 設置方向 : 縦 / 横置き

¥160,000 区分1

## 液晶インフォメーションディスプレイ

### PN-E802

SHARP

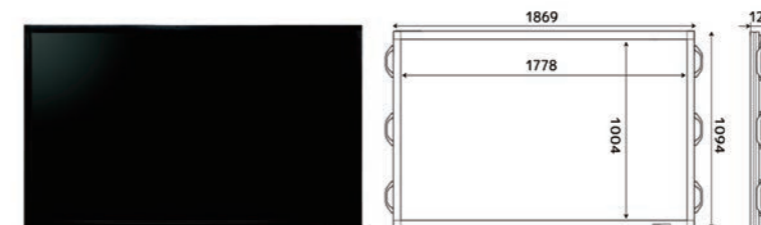

サイズ : 80inch  
 入力端子 : HDMI  
 外形寸法 : W:1,869xH:1,094xD:123mm  
 質量 : 約79kg  
 消費電力 : 270W  
 設置方向 : 縦 / 横置き

¥160,000 区分1

## 4K 液晶タッチディスプレイ「BIG PAD」

4K 対応

### PN-L705H

SHARP

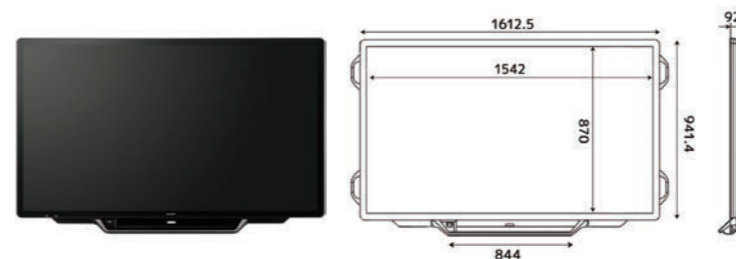

サイズ : 70inch  
 入力端子 : HDMI  
 外形寸法 : W:1,612.5xH:941.4xD:92.5mm  
 質量 : 約57kg  
 消費電力 : 215W  
 設置方向 : 縦 / 横置き

¥90,000 区分1

区分	1日	2日	3日	4日	5日	6日	7日	区分	1日	2日	3日	4日	5日	6日	7日
1	1.0	1.3	1.5	1.7	1.85	2.0	2.15	2	1.0	2.0	3.0	4.0	5.0	6.0	7.0

※上記価格は全て1日のレンタル価格 (税別) となっております。機材の詳細なスペックは弊社へお問い合わせください。

区分	1日	2日	3日	4日	5日	6日	7日	区分	1日	2日	3日	4日	5日	6日	7日
3	1.0	1.7	2.2	2.6	3.0	3.4	3.8	4	1.0	1.7	2.3	2.9	3.5	3.9	4.3

液晶モニター 4K 対応

FW-65BZ40L  
SONY

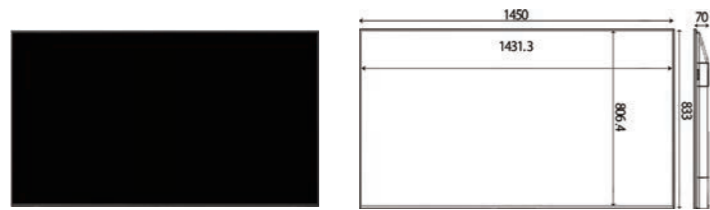

サイズ : 65inch  
 解像度 : 3,840x2,160  
 入力端子 : HDMI、USB  
 外形寸法 : W:1,462xH:842xD:71mm  
 質量 : 約 21.4kg  
 消費電力 : 229W  
 設置方向 : 横置き

¥100,000 区分 1

8K 液晶テレビ 8K 対応

8T-C60AW1  
SHARP

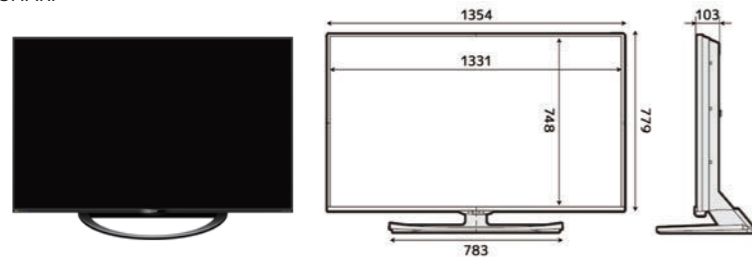

サイズ : 60inch  
 解像度 : 7,680x4,320  
 入力端子 : HDMI  
 外形寸法 : W:1,354xH:779xD:103mm  
 質量 : 約 38.5kg  
 消費電力 : 480W  
 設置方向 : 横置き

¥80,000 区分 1

液晶タッチディスプレイ「BIG PAD」

PN-L602B  
SHARP

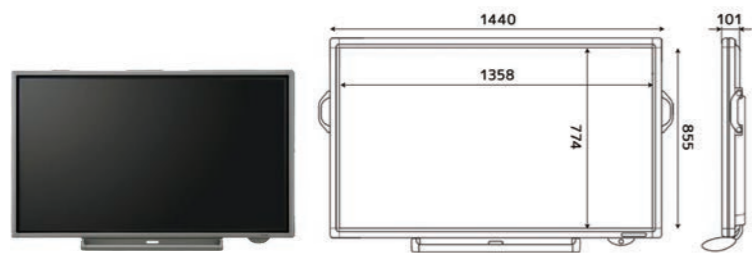

サイズ : 60inch  
 解像度 : 1,920x1,080  
 入力端子 : HDMI  
 外形寸法 : W:1,440xH:855xD:101mm  
 質量 : 約 54kg  
 消費電力 : 170W  
 設置方向 : 縦 / 横置き

¥60,000 区分 1

4K 液晶テレビ 4K 対応

LC-60US30  
SHARP

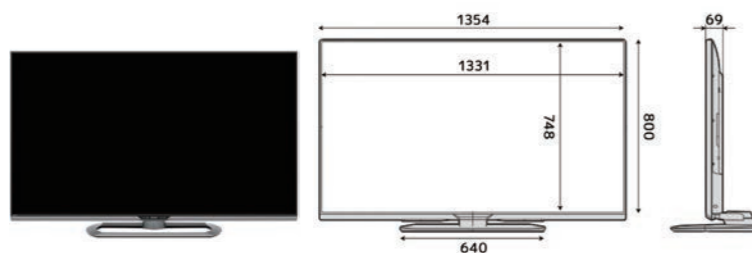

サイズ : 60inch  
 解像度 : 3,840x2,160  
 入力端子 : HDMI  
 外形寸法 : W:1,354xH:800xD:69mm  
 質量 : 約 27kg  
 消費電力 : 262W  
 設置方向 : 横置き

¥55,000 区分 1

液晶テレビ

LC-60BW30  
SHARP

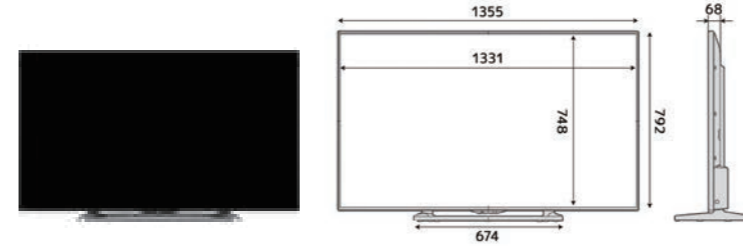

サイズ : 60inch  
 解像度 : 1,920x1,080  
 入力端子 : HDMI  
 外形寸法 : W:1,355xH:792xD:68mm  
 質量 : 約 24kg  
 消費電力 : 162W  
 設置方向 : 横置き

¥55,000 区分 1

4K 液晶テレビ 4K 対応

TH-58AX800F  
Panasonic

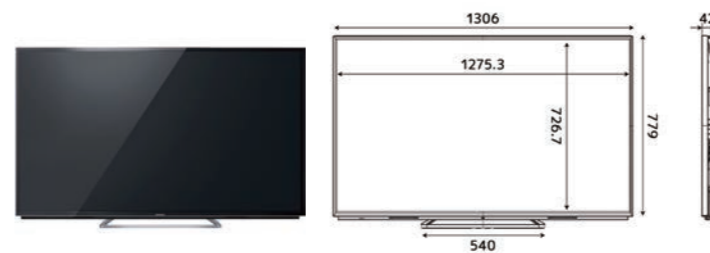

サイズ : 58inch  
 解像度 : 3,840x2,160  
 入力端子 : HDMI  
 外形寸法 : W:1,306xH:779xD:42mm  
 質量 : 約 32kg  
 消費電力 : 242W  
 設置方向 : 横置き

¥55,000 区分 1

4K 液晶インフォメーションディスプレイ 4K 対応

PN-HW551  
SHARP

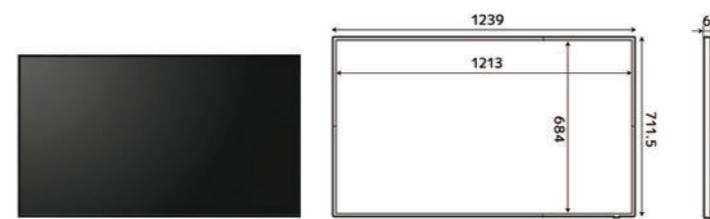

サイズ : 55inch  
 解像度 : 3,840x2,160  
 入力端子 : USB、HDMI  
 外形寸法 : W:1,239xH:711.5xD:60mm  
 質量 : 約 16kg  
 消費電力 : 150W  
 設置方向 : 縦 / 横置き

¥60,000 区分 1

液晶インフォメーションディスプレイ

PN-Y556  
SHARP

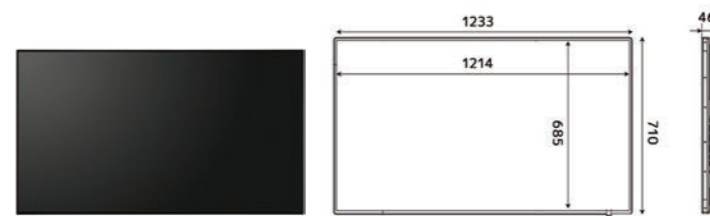

サイズ : 55inch  
 解像度 : 1,920x1,080  
 入力端子 : HDMI  
 外形寸法 : W:1,233xH:710xD:46mm  
 質量 : 約 18kg  
 消費電力 : 105W  
 設置方向 : 縦 / 横置き

¥50,000 区分 1

区分	1日	2日	3日	4日	5日	6日	7日	区分	1日	2日	3日	4日	5日	6日	7日
1	1.0	1.3	1.5	1.7	1.85	2.0	2.15	2	1.0	2.0	3.0	4.0	5.0	6.0	7.0

※上記価格は全て1日のレンタル価格(税別)となっております。機材の詳細なスペックは弊社へお問い合わせください。

区分	1日	2日	3日	4日	5日	6日	7日	区分	1日	2日	3日	4日	5日	6日	7日
3	1.0	1.7	2.2	2.6	3.0	3.4	3.8	4	1.0	1.7	2.3	2.9	3.5	3.9	4.3

液晶モニター 4K 対応

FW-55BZ40L  
SONY

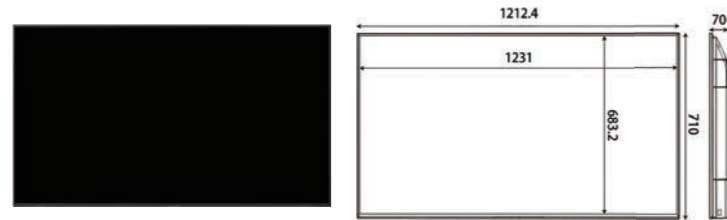

サイズ : 55inch  
 解像度 : 3,840x2,160  
 入力端子 : HDMI、USB、LAN  
 外形寸法 : W:1,350xH:839xD:162mm  
 質量 : 約 15.8kg  
 消費電力 : 201W  
 設置方向 : 横置き

¥55,000 区分 1

液晶テレビ

LC-52G7  
SHARP

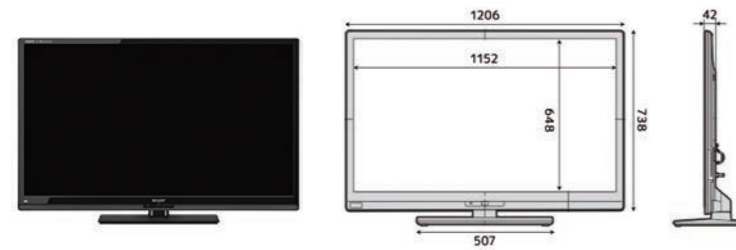

サイズ : 52inch  
 解像度 : 1,920x1,080  
 入力端子 : HDMI  
 外形寸法 : W:1,206xH:738xD:42mm  
 質量 : 約 32kg  
 消費電力 : 161W  
 設置方向 : 横置き

¥45,000 区分 1

液晶テレビ

LC-52W9  
SHARP

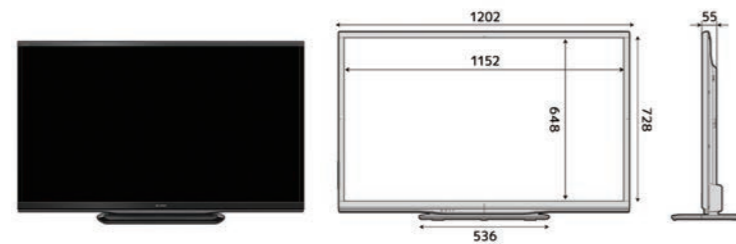

サイズ : 52inch  
 解像度 : 1,920x1,080  
 入力端子 : HDMI  
 外形寸法 : W:1,202xH:728xD:55mm  
 質量 : 約 21kg  
 消費電力 : 125W  
 設置方向 : 横置き

¥45,000 区分 1

4K 液晶インフォメーションディスプレイ 4K 対応

PN-HW501  
SHARP

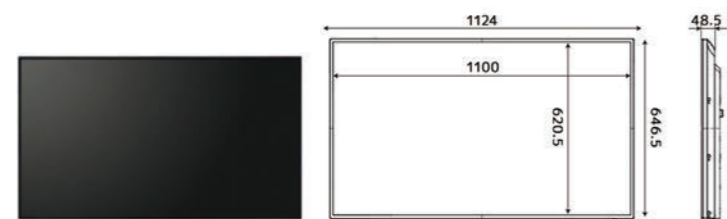

サイズ : 50inch  
 解像度 : 3,840x2,160  
 入力端子 : USB、HDMI  
 外形寸法 : W:1,124xH:646.5xD:48.5mm  
 質量 : 約 13kg  
 消費電力 : 130W  
 設置方向 : 縦 / 横置き

¥50,000 区分 1

液晶テレビ

LC-50W35  
SHARP

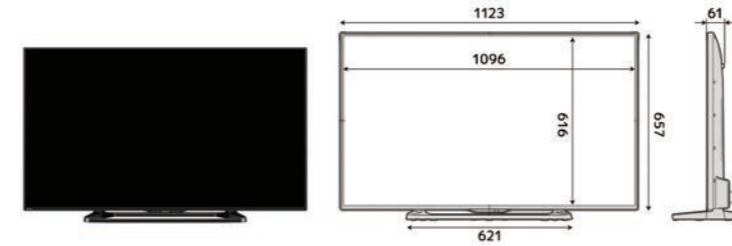

サイズ : 50inch  
 解像度 : 1,920x1,080  
 入力端子 : HDMI  
 外形寸法 : W:1,123xH:657xD:61mm  
 質量 : 約 20kg  
 消費電力 : 102W  
 設置方向 : 横置き

¥35,000 区分 1

4K 液晶インフォメーションディスプレイ 4K 対応

PN-HW431  
SHARP

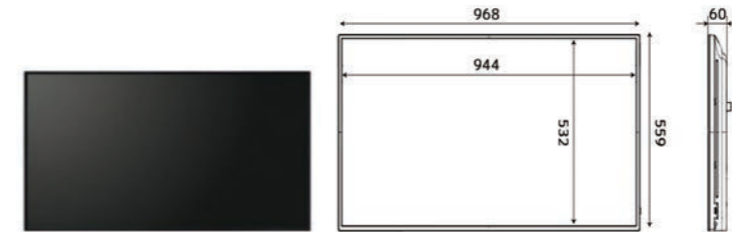

サイズ : 43inch  
 解像度 : 3,840x2,160  
 入力端子 : USB、HDMI  
 外形寸法 : W:968xH:559xD:60mm  
 質量 : 約 9kg  
 消費電力 : 115W  
 設置方向 : 縦 / 横置き

¥30,000 区分 1

4K 液晶テレビ 4K 対応

43UQ9100PJD  
LG

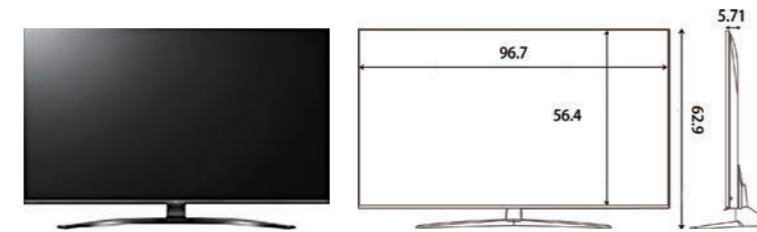

サイズ : 43inch  
 解像度 : 3,840x2,160  
 入力端子 : HDMI  
 外形寸法 : W:96.7xH:62.9xD:249mm  
 質量 : 10kg  
 消費電力 : 2.5W  
 リフレッシュレート : 60Hz Native  
 設置方向 : 横置き

¥30,000 区分 1

液晶テレビ

LC-40H11  
SHARP

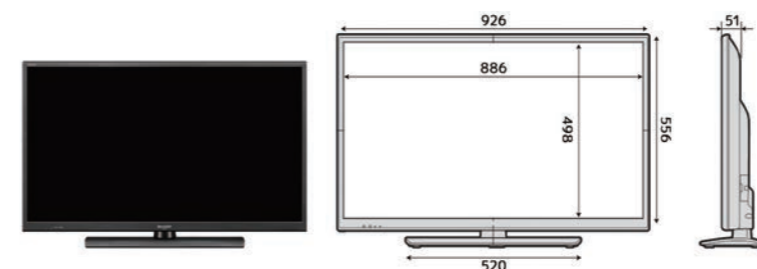

サイズ : 40inch  
 解像度 : 1,920x1,080  
 入力端子 : HDMI  
 外形寸法 : W:926xH:556xD:51mm  
 質量 : 約 9.5kg  
 消費電力 : 92W  
 設置方向 : 横置き

¥23,000 区分 1

区分	1日	2日	3日	4日	5日	6日	7日	区分	1日	2日	3日	4日	5日	6日	7日
1	1.0	1.3	1.5	1.7	1.85	2.0	2.15	2	1.0	2.0	3.0	4.0	5.0	6.0	7.0

※上記価格は全て1日のレンタル価格(税別)となっております。機材の詳細なスペックは弊社へお問い合わせください。

区分	1日	2日	3日	4日	5日	6日	7日	区分	1日	2日	3日	4日	5日	6日	7日
3	1.0	1.7	2.2	2.6	3.0	3.4	3.8	4	1.0	1.7	2.3	2.9	3.5	3.9	4.3

液晶テレビ

LC-40H9  
SHARP

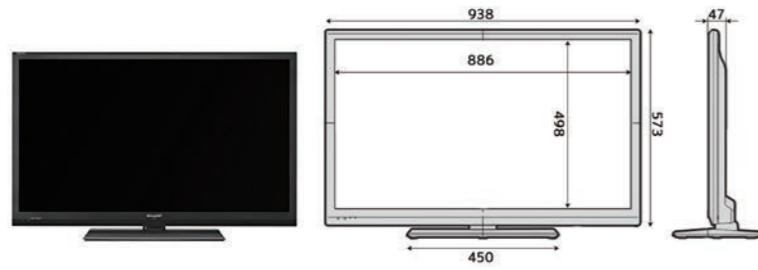

サ 解 イ ズ : 40inch  
入 像 度 : 1.920x1.080  
外 力 端 子 : HDMI  
形 寸 法 : W:938xH:573xD:47mm  
質 量 : 約 12.5kg  
消 費 電 力 : 95W  
設 置 方 向 : 横置き

¥23,000 区分 1

インフォメーションディスプレイ

PN-Y326A  
SHARP

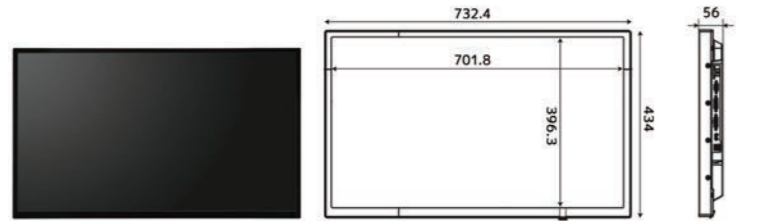

サ 解 イ ズ : 32inch  
入 像 度 : 1.920x1.080  
外 力 端 子 : HDMI  
形 寸 法 : W:732.4xH:434xD:56mm  
質 量 : 約 9kg  
消 費 電 力 : 69W  
設 置 方 向 : 縦 / 横置き

¥18,000 区分 1

液晶テレビ

2T-B32AB1  
SHARP

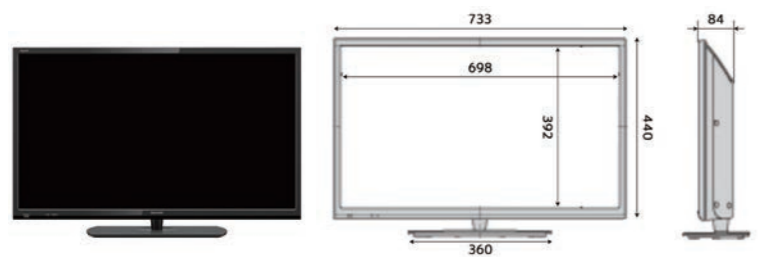

サ 解 イ ズ : 32inch  
入 像 度 : 1.366x768  
外 力 端 子 : HDMI  
形 寸 法 : W:733xH:440xD:84mm  
質 量 : 約 5.5kg  
消 費 電 力 : 64W  
設 置 方 向 : 横置き

¥15,000 区分 1

液晶モニター

KA270Hbid  
Acer



サ 解 イ ズ : 27inch  
入 像 度 : 1.920x1.080  
外 力 端 子 : HDMI  
形 寸 法 : W:640xH:478.9xD:200mm  
質 量 : 約 5.04kg  
消 費 電 力 : 28.5W  
設 置 方 向 : 横置き

¥8,000 区分 1

液晶モニター

KA270HAbmidx  
Acer



サ 解 イ ズ : 27inch  
入 像 度 : 1.920x1.080  
外 力 端 子 : HDMI  
形 寸 法 : W:640xH:478.9xD:200mm  
質 量 : 約 5.04kg  
消 費 電 力 : 28.5W  
設 置 方 向 : 横置き

¥8,000 区分 1

液晶モニター

271V8L/11  
PHILIPS



サ 解 イ ズ : 27inch  
入 像 度 : 1.920x1.080  
外 力 端 子 : オーディオ出力  
形 寸 法 : W:613xH:456xD:231mm  
質 量 : 3.94kg  
消 費 電 力 : 23.5W  
設 置 方 向 : 横置き

¥8,000 区分 1

液晶モニター

Osee Mega 22S  
Osee



サ 解 イ ズ : 21.5inch  
入 像 度 : 1.920x1.080  
外 力 端 子 : SDI、HDMI  
形 寸 法 : W:511xH:311xD:51mm  
質 量 : 6.4kg  
消 費 電 力 : 46W  
設 置 方 向 : 横置き

¥10,000 区分 1

液晶モニター

ThinkVision S22e-20  
Lenovo



サ 解 イ ズ : 21.5inch  
入 像 度 : 1.920x1.080  
外 力 端 子 : SDI、HDMI  
形 寸 法 : W:45.5xH:296.8xD:489.3mm  
質 量 : 2.39kg  
消 費 電 力 : 最大 19W  
設 置 方 向 : 横置き

¥5,000 区分 1

区分	1日	2日	3日	4日	5日	6日	7日	区分	1日	2日	3日	4日	5日	6日	7日
1	1.0	1.3	1.5	1.7	1.85	2.0	2.15	2	1.0	2.0	3.0	4.0	5.0	6.0	7.0

※上記価格は全て1日のレンタル価格(税別)となっております。機材の詳細なスペックは弊社へお問い合わせください。

区分	1日	2日	3日	4日	5日	6日	7日	区分	1日	2日	3日	4日	5日	6日	7日
3	1.0	1.7	2.2	2.6	3.0	3.4	3.8	4	1.0	1.7	2.3	2.9	3.5	3.9	4.3

放送用モニター

4K 対応

SmartView 4K  
Blackmagic Design



サイズ : 15.6inch  
 解像度 : 3,840x2,160  
 入力端子 : SDI  
 外形寸法 : W:484xH:266xD:70mm  
 質量 : 約 4kg  
 消費電力 : 24W  
 設置方向 : 横置き

¥6,000 区分 1

放送用モニター

SmartView HD  
Blackmagic Design

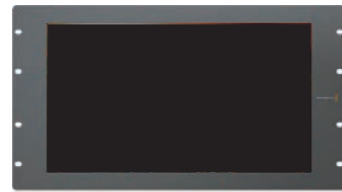

サイズ : 17inch  
 解像度 : 1,920x1,080  
 外形寸法 : W:482xH:266xD:35mm  
 質量 : 約 2.3kg  
 消費電力 : 20W  
 入力端子 : SDI  
 設置方向 : 横置き

¥5,000 区分 1

液晶モニター

SG-1560S  
ADTECHNO



サイズ : 15.6inch  
 解像度 : 1,920x1,080  
 入力端子 : SDI、HDMI  
 外形寸法 : W:376.6xH:232.7xD:55mm  
 質量 : 約 3kg  
 消費電力 : 32W  
 設置方向 : 横置き

¥7,000 区分 1

液晶モニター

LCD1015S  
ADTECHNO



サイズ : 10.1inch  
 解像度 : 1,280x800  
 入力端子 : SDI、HDMI  
 外形寸法 : W:245xH:168xD:29.5mm  
 質量 : 約 1kg  
 消費電力 : 10W  
 設置方向 : 横置き

¥5,000 区分 1

液晶タッチパネル

CL1012NT  
ADTECHNO



サイズ : 10.1inch  
 解像度 : 1,024x600  
 入力端子 : HDMI  
 外形寸法 : W:254.5xH:163xD:34mm  
 質量 : 約 1.2kg  
 消費電力 : 9W  
 設置方向 : 横置き

¥5,000 区分 1

タッチパネル液晶モニター

LCD-8901MT  
ADTECHNO



サイズ : 8.9inch  
 解像度 : 1,920x1,200  
 入力端子 : HDMI  
 外形寸法 : W:222xH:152xD:32mm  
 質量 : 約 545g  
 消費電力 : 10W  
 設置方向 : 横置き

¥4,000 区分 1

放送用モニター

SmartView Duo  
Blackmagic Design



サイズ : 8inch  
 解像度 : 800x480  
 入力端子 : SDI  
 外形寸法 : W:560xH:205xD:358mm  
 質量 : 約 5kg  
 消費電力 : 20W  
 設置方向 : 横置き

¥4,000 区分 1

液晶モニター

LCD-8000VH  
CENTURY



サイズ : 8inch  
 解像度 : 1,024x768  
 入力端子 : HDMI  
 外形寸法 : W:210xH:151.5xD:32mm  
 質量 : 約 460g  
 消費電力 : 2.5W  
 設置方向 : 横置き

¥3,000 区分 1

区分	1日	2日	3日	4日	5日	6日	7日	区分	1日	2日	3日	4日	5日	6日	7日
1	1.0	1.3	1.5	1.7	1.85	2.0	2.15	2	1.0	2.0	3.0	4.0	5.0	6.0	7.0

※上記価格は全て1日のレンタル価格(税別)となっております。機材の詳細なスペックは弊社へお問い合わせください。

区分	1日	2日	3日	4日	5日	6日	7日	区分	1日	2日	3日	4日	5日	6日	7日
3	1.0	1.7	2.2	2.6	3.0	3.4	3.8	4	1.0	1.7	2.3	2.9	3.5	3.9	4.3

フラットディスプレイ用スタンド / 電動昇降回転

電動昇降回転スタンド  
SMA

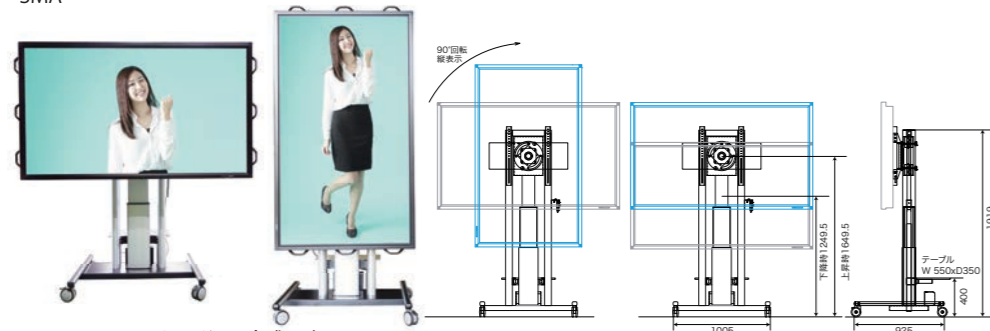

※画面はハメ込み合成です。

昇降ストローク : 400mm  
電 源 : 100V

¥50,000 区分 1

フラットディスプレイ用スタンド / 電動昇降

LZS-EX90  
AURORA

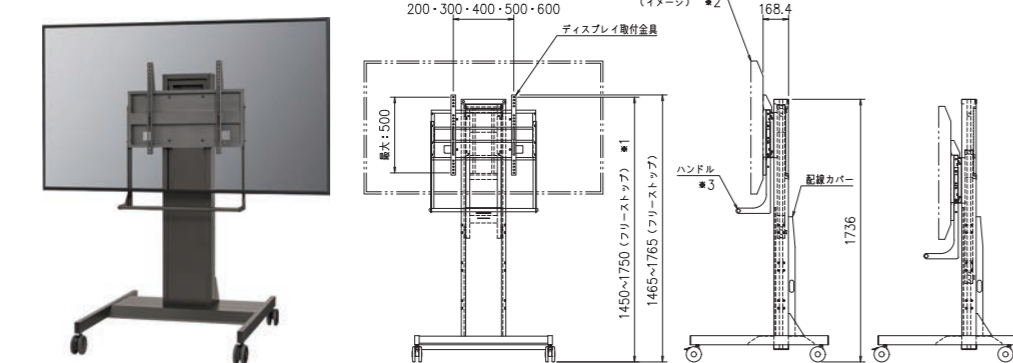

対応サイズ : ~90inch  
質 量 : 55kg  
耐 荷 重 : 80kg  
電 源 : 100V

¥20,000 区分 1

フラットディスプレイ用スタンド / 電動昇降

CR-PL28BK  
SANWA



対応サイズ : 60~84inch  
質 量 : 約44.3kg  
耐 荷 重 : 70kg  
電 源 : 100V  
(ディスプレイは60kgまで)

¥20,000 区分 1

フラットディスプレイ用スタンド

PH-B817  
HAMILEX

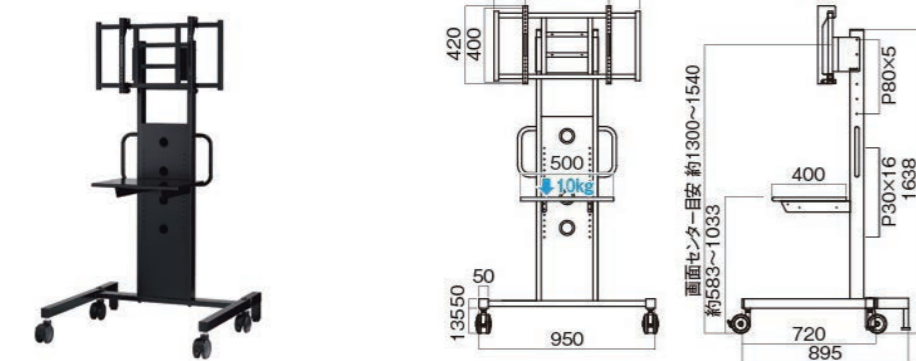

対応サイズ : ~70inch  
質 量 : 約33kg  
耐 荷 重 : 110kg  
(ディスプレイは100kgまで)

¥10,000 区分 1

フラットディスプレイ用スタンド

PMC-LHS60  
KIC

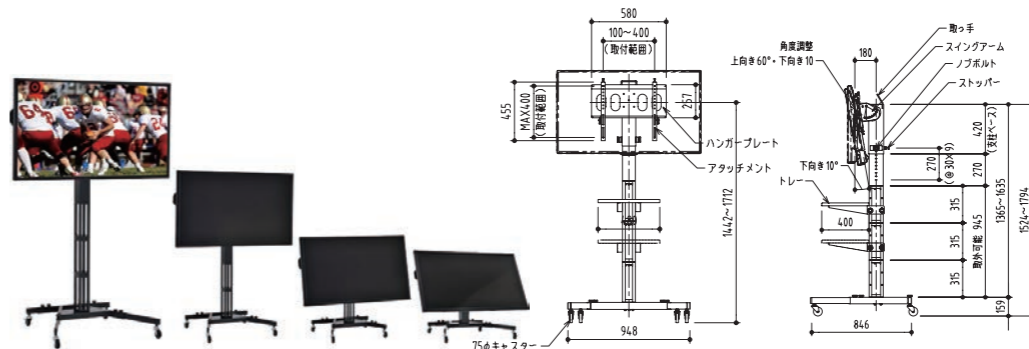

対応サイズ : ~60inch  
質 量 : 36.1kg  
耐 荷 重 : 50kg

¥6,000 区分 1

フラットディスプレイ用スタンド

中型ディスプレイ汎用  
SMA

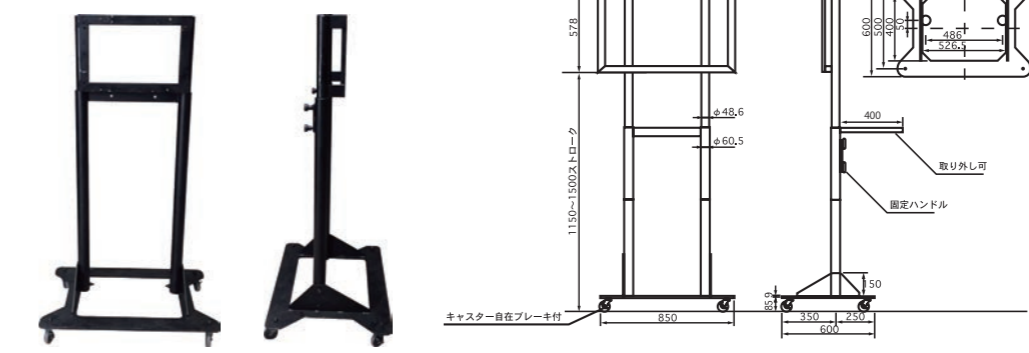

¥6,000 区分 1

フラットディスプレイ用スタンド

中型ディスプレイ汎用  
SMA

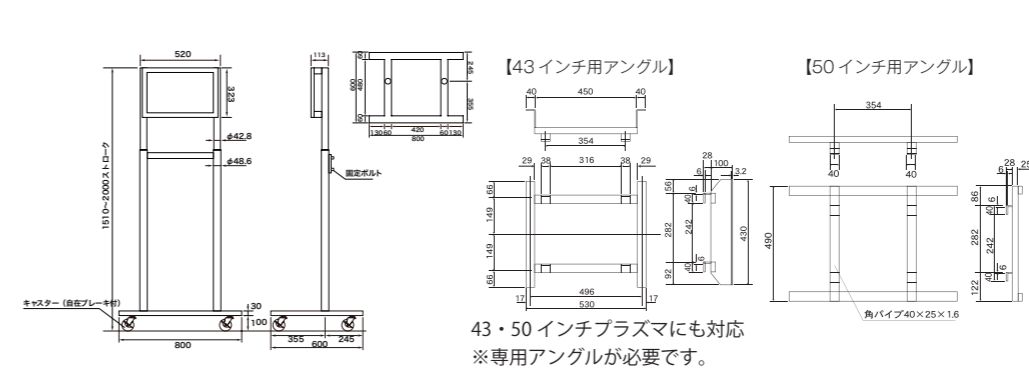

¥5,000 区分 1

プロンプタースタンド

PT-1786B  
RATEC

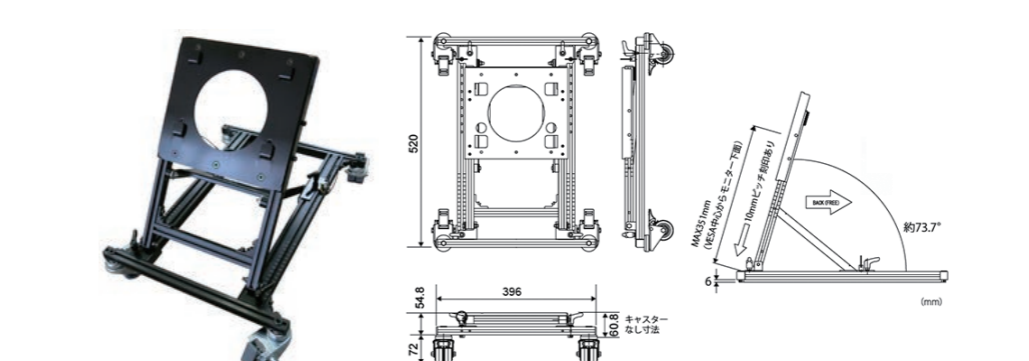

対応サイズ : 32~42inch  
質 量 : 6.6kg

¥7,000 区分 1

区分	1日	2日	3日	4日	5日	6日	7日	区分	1日	2日	3日	4日	5日	6日	7日
1	1.0	1.3	1.5	1.7	1.85	2.0	2.15	2	1.0	2.0	3.0	4.0	5.0	6.0	7.0

※上記価格は全て1日のレンタル価格(税別)となっております。機材の詳細なスペックは弊社へお問い合わせください。

区分	1日	2日	3日	4日	5日	6日	7日	区分	1日	2日	3日	4日	5日	6日	7日
3	1.0	1.7	2.2	2.6	3.0	3.4	3.8	4	1.0	1.7	2.3	2.9	3.5	3.9	4.3

# スクリーン管理システム・プレーヤー&レコーダー

## 4K スクリーン管理システム

4K 対応

E2 Strawberry Custom  
Barco



入力数 : 最大 22  
出力数 : 最大 14  
レイヤー : 最大 8 レイヤー  
プログラム出力 : 最大 4  
入力端子 : SDI、DisplayPort、HDMI、DVI  
出力端子 : SDI、HDMI、DVI  
制御 : EventMaster、イーサネット  
外形寸法 : W:432xH:178xD:569mm  
質量 : 31kg  
消費電力 : 700W

¥300,000 区分 1

## イベント・コントローラー

EC-50

Barco



接続 : EventMaster ツールセットから USB 接続  
タッチスクリーン・モニター用 DVI 入力  
外形寸法 : W:511.56xH:244.34xD:610.05mm  
質量 : 約 12.33kg  
消費電力 : 414W

¥50,000 区分 1

## 4K デジタルサイネージプレーヤー

4K 対応

BS/XT1143

BrightSign



前面パネル : MicroSD、HDMI 入出力、イーサネット、USB  
背面パネル : GPIO、IR、シリアル、オーディオ、USB  
外形寸法 : W:179.9xH:21.9xD:204.2mm  
質量 : 約 570g  
消費電力 : 12V 3A

¥10,000 区分 1

## デジタルサイネージプレーヤー

BS/HD223

BrightSign



前面パネル : MicroSD、HDMI 入出力、イーサネット  
背面パネル : GPIO、オーディオ  
外形寸法 : W:159.9xH:22xD:144.2mm  
質量 : 約 340g  
消費電力 : 12V 1.5A

¥8,000 区分 1

# プレーヤー&レコーダー

## デジタルサイネージプレーヤー

BS/HD222

BrightSign



前面パネル : ステレオミニジャック、GPIO  
背面パネル : イーサネット、VGA 出力、HDMI 出力  
側面パネル : SDXC スロット、パワー LED  
外形寸法 : W:164xH:32xD:125mm  
質量 : 約 471g  
消費電力 : 5V 3.0A

¥8,000 区分 1

## デジタルサイネージプレーヤー

BS/LS424

BrightSign



前面パネル : MicroSD スロット、USB 端子 (Type-C)  
SVC ボタン、リセットボタン  
背面パネル : イーサネット、HDMI 出力  
外形寸法 : W:96.8xH:23.7xD:144.3mm  
質量 : 約 160g  
消費電力 : 5V 2.0A

¥8,000 区分 1

## デジタル・ディスクレコーダー

T2 Express 2

Grass Valley



HDD : 1TB RAID-0(500GB HDDx2)  
スロット : SD、CF、SxS 用カード、SSD 用スロット搭載  
映像入力 : SDI、DVI-I、コンポジット  
映像出力 : SDI、DVI-I、コンポジット、モニターコンポジット  
端子 : USB3.0、DVI-D、VGA、LAN、ステレオミニジャック  
オーディオ出力 : XLR、AES/EBU、BNC、ステレオジャック  
ステレオミニジャック

外形寸法 : W:430xH:140xD:550mm  
質量 : 約 15kg  
消費電力 : 250W

¥70,000 区分 1

T2 Express

Grass Valley



HDD : 1TB RAID-0(500GB HDDx2)  
SSD : 2 機搭載可能  
映像入力 : SDI、DVI-I、コンポジット  
映像出力 : SDI、DVI-I、コンポジット、モニターコンポジット  
端子 : USB2.0、DVI-D、VGA、LAN、ステレオミニジャック  
オーディオ出力 : XLR、AES/EBU、BNC、ステレオミニジャック

外形寸法 : W:430xH:140xD:550mm  
質量 : 約 15kg  
消費電力 : 250W

¥65,000 区分 1

T2 用 GPI コントローラー 2 台用

SMA



外形寸法 : W:140xH:58xD:100mm

¥3,000 区分 1

GPI ケーブル 1.5m 2 本 付属

区分	1日	2日	3日	4日	5日	6日	7日	区分	1日	2日	3日	4日	5日	6日	7日
1	1.0	1.3	1.5	1.7	1.85	2.0	2.15	2	1.0	2.0	3.0	4.0	5.0	6.0	7.0

※上記価格は全て1日のレンタル価格(税別)となっております。機材の詳細なスペックは弊社へお問い合わせください。

区分	1日	2日	3日	4日	5日	6日	7日	区分	1日	2日	3日	4日	5日	6日	7日
3	1.0	1.7	2.2	2.6	3.0	3.4	3.8	4	1.0	1.7	2.3	2.9	3.5	3.9	4.3

# プレーヤー&レコーダー

動画送出用 PC

動画送出用 PC



各種あり ご相談ください

スペックにより ¥40,000 ~ 区分1

配信用 PC

配信用 PC



各種あり ご相談ください

スペックにより ¥40,000 ~ 区分1

ビデオ・インスタント・リプレイヤー

P-20HD

Roland



映像入力 : HDMI  
 映像出力 : HDMI  
 音声入力 : HDMI  
 音声出力 : HDMI、RCA  
 外形寸法 : W:265xH:87xD:216mm  
 質量 : 2.1kg  
 消費電力 : 36W

¥20,000 区分1

# レコーダー

4K 収録対応外部レコーダー

4K 対応

SHOGUN

ATOMOS



サイズ : 7.1inch  
 デイア : 2.5型 SSD  
 入力端子 : HDMI、SDI  
 出力端子 : HDMI、SDI  
 外形寸法 : W:196xH:110xD:47mm  
 質量 : 約 345g  
 消費電力 : 3.3-6.8W

¥13,000 区分1

4K 収録対応外部レコーダー

4K 対応

NINJA V

ATOMOS



サイズ : 5.2inch  
 デイア : 2.5型 SSD  
 入力端子 : HDMI、SDI  
 出力端子 : HDMI、SDI  
 外形寸法 : W:151xH:91.5xD:31mm  
 質量 : 約 360g  
 消費電力 : 10-19W

¥4,000 区分1

フィールドレコーディングモニター

Odyssey7Q

Convergent Design



サイズ : 7.7inch  
 デイア : 2.5型 SSD  
 入力端子 : HDMI、SDI  
 出力端子 : HDMI、SDI  
 外形寸法 : W:200xH:155xD:25mm  
 質量 : 約 560g  
 消費電力 : 9-15W

¥18,000 区分1

スクリーン管理システム  
プレーヤー&レコーダー

スクリーン管理システム  
プレーヤー&レコーダー

区分	1日	2日	3日	4日	5日	6日	7日	区分	1日	2日	3日	4日	5日	6日	7日
1	1.0	1.3	1.5	1.7	1.85	2.0	2.15	2	1.0	2.0	3.0	4.0	5.0	6.0	7.0

※上記価格は全て1日のレンタル価格(税別)となっております。機材の詳細なスペックは弊社へお問い合わせください。

区分	1日	2日	3日	4日	5日	6日	7日	区分	1日	2日	3日	4日	5日	6日	7日
3	1.0	1.7	2.2	2.6	3.0	3.4	3.8	4	1.0	1.7	2.3	2.9	3.5	3.9	4.3

## ポータブルビデオレコーダー

4K 対応

Blackmagic Video Assist 4K  
Blackmagic Design

サイズ : 7inch  
メディア : UHS-II SD x2 (Ultra HD)  
通常のSDカードと互換 (HD 収録)  
入力端子 : HDMI, SDI  
出力端子 : HDMI, SDI  
外形寸法 : W:189xH:130.5xD:32.5mm  
質量 : 約 790g  
消費電力 : 17W

¥5,000 区分 1

## ポータブルビデオレコーダー

4K 対応  
(モニタリングのみ)Blackmagic Video Assist  
Blackmagic Design

サイズ : 5inch  
メディア : UHS-I SD カード x1 (HD 収録)  
入力端子 : HDMI, SDI  
出力端子 : HDMI, SDI  
外形寸法 : W:143xH:90xD:30.5mm  
質量 : 約 362g  
消費電力 : 9W

¥3,000 区分 1

## キャプチャー・再生デバイス

Hyper Deck Studio HD Mini  
Blackmagic Design

メディア : SD カードスロット x2、USB-C 3.0 拡張ポート x1  
(SD、HD、2K DCI での外部収録用)  
入力端子 : SDI、BNC  
出力端子 : SDI、HDMI、BNC  
外形寸法 : W:140xH:44.2xD:177mm  
質量 : 約 820g  
消費電力 : 50W

¥5,000 区分 1

## 放送用デッキ

4K 対応

Hyper Deck Studio 12G  
Blackmagic Design

メディア : SSD x2 (SD/HD/Ultra HD 収録)  
入力端子 : HDMI、SDI  
出力端子 : HDMI、SDI  
外形寸法 : W:482xH:44xD:170mm  
質量 : 約 1.9kg  
消費電力 : 30W

¥15,000 区分 1

## 放送用デッキ

4K 対応

Hyper Deck Studio Pro  
Blackmagic Design

メディア : 2.5 インチディスクスロット x2、SD カードスロット x2  
USB-C 3.0 拡張ポート x1  
(SD、HD、2K DCI、Ultra HD、4K DCI での外部収録用)  
入力端子 : HDMI、SDI  
出力端子 : HDMI、SDI  
外形寸法 : W:482xH:44.3xD:236.4mm  
質量 : 約 2.11kg  
消費電力 : 24W

¥15,000 区分 1

## SSD ビデオレコーダー

HyperDeck Shuttle  
Blackmagic Design

メディア : SSD 1 系統 (SD/HD 収録)  
入力端子 : HDMI、SDI  
出力端子 : HDMI、SDI  
外形寸法 : W:191xH:104xD:142mm  
質量 : 約 50g  
消費電力 : 10W

¥2,000 区分 1

## ラックマウント型ディスクドック

Blackmagic MultiDock  
Blackmagic Design

メディア : 2.5 型 SSD、HDD スロット  
入力端子 : Thunderbolt  
出力端子 : Thunderbolt  
外形寸法 : W:482 x H:44.1 x D:153mm  
質量 : 約 2.1kg  
消費電力 : 20W

¥4,000 区分 1

区分	1日	2日	3日	4日	5日	6日	7日	区分	1日	2日	3日	4日	5日	6日	7日
1	1.0	1.3	1.5	1.7	1.85	2.0	2.15	2	1.0	2.0	3.0	4.0	5.0	6.0	7.0

※上記価格は全て1日のレンタル価格(税別)となっております。機材の詳細なスペックは弊社へお問い合わせください。

区分	1日	2日	3日	4日	5日	6日	7日	区分	1日	2日	3日	4日	5日	6日	7日
3	1.0	1.7	2.2	2.6	3.0	3.4	3.8	4	1.0	1.7	2.3	2.9	3.5	3.9	4.3

## HDCAM コンパクトプレーヤー

8K 対応

## HyperDeck Extreme 8K HDR

Blackmagic Design



メディア	CFast 2.0 カードスロット x2 USB-C3.1 Gen 2 拡張ポート x1 (SD、HD、Ultra HD、8K での外部収録用)
入力端子	HDMI、SDI、コンポーネント YUV コンポジット NTSC/PAL
出力端子	HDMI、SDI
音声入力	XLR、RCA
音声出力	XLR
外形寸法	W:210 x H:131 x D:334mm
質量	約 3.65kg
消費電力	190W

## HyperDeck Extreme Control

Blackmagic Design



コントロール出力	RS-422
外形寸法	W:210xH:131xD:352mm
質量	約 1.6kg
消費電力	7W

※コントロールパネル込み

¥50,000 区分 1

## コンバーター

8K 対応

## Teranex Mini SDI to HDMI 8K HDR

Blackmagic Design



入力端子	SDI
出力端子	HDMI、SDI
音声出力	RCA
外形寸法	W:210 x H:44 x D:176mm
質量	約 1.2kg
消費電力	25W

¥6,000 区分 1

## オーディオモニター

## Blackmagic Audio Monitor

Blackmagic Design



入力端子	SDI
出力端子	SDI、HDMI
オーディオ端子	XLR、RCA
外形寸法	W:482xH:44xD:245mm
質量	約 3.6kg
消費電力	60W

¥5,000 区分 1

## ブルーレイディスクレコーダー

## DMR-T3000R-K

Panasonic



HDD	500GB
入力端子	ピンジャック
出力端子	HDMI、ピンジャック
外形寸法	W:430xH:59xD:199mm
質量	約 2.8kg
消費電力	25W

¥10,000 区分 1

## ブルーレイディスクレコーダー

## DMR-BRW500

Panasonic



HDD	500GB
入力端子	アナログ、Video
出力端子	HDMI
外形寸法	W:430xH:41.5xD:179mm
質量	約 2.1kg
消費電力	18W

¥10,000 区分 1

## ブルーレイディスクレコーダー

## DMR-T2000R-K

Panasonic



HDD	500GB
入力端子	HDMI、LAN、USB、D4、光デジタル
出力端子	HDMI、LAN、USB、D4、光デジタル
外形寸法	W:430xH:59xD:239mm
質量	約 3.5kg
消費電力	26W

¥10,000 区分 1

## ブルーレイディスクレコーダー

## DMR-BR500

Panasonic



HDD	250GB
入力端子	Sビデオ、SDI
出力端子	HDMI、D(1~4)、Sビデオ、SDI
外形寸法	W:430xH:59xD:315mm
質量	約 4kg
消費電力	35W

¥8,000 区分 1

## ブルーレイディスクレコーダー

## BDP-V6000

Pioneer



入力端子	HDMI、RCA、LAN、D-Sub
出力端子	HDMI、RCA、LAN、D-Sub
外形寸法	W:420xH:75xD:287mm
質量	約 3.5kg
消費電力	26W

¥9,000 区分 1

区分	1日	2日	3日	4日	5日	6日	7日	区分	1日	2日	3日	4日	5日	6日	7日
1	1.0	1.3	1.5	1.7	1.85	2.0	2.15	2	1.0	2.0	3.0	4.0	5.0	6.0	7.0

※上記価格は全て1日のレンタル価格(税別)となっております。機材の詳細なスペックは弊社へお問い合わせください。

区分	1日	2日	3日	4日	5日	6日	7日	区分	1日	2日	3日	4日	5日	6日	7日
3	1.0	1.7	2.2	2.6	3.0	3.4	3.8	4	1.0	1.7	2.3	2.9	3.5	3.9	4.3

SDI ビデオルーター

4K 対応

Smart Videohub 12G 40x40  
Blackmagic Design



入力端子 : SDI  
出力端子 : SDI  
外形寸法 : W:482xH:88xD:160mm  
質量 : 約 4.5kg  
消費電力 : 27W

¥35,000 区分 1

SDI ビデオルーター

4K 対応

Smart Videohub 40x40  
Blackmagic Design



入力端子 : SDI  
出力端子 : SDI  
外形寸法 : W:482xH:88xD:160mm  
質量 : 約 4.5kg  
消費電力 : 58W

¥15,000 区分 1

SDI ビデオルーター

Smart Videohub 20x20  
Blackmagic Design



入力端子 : SDI  
出力端子 : SDI  
外形寸法 : W:482xH:44xD:160mm  
質量 : 約 2kg  
消費電力 : 34W

¥10,000 区分 1

SDI ビデオルーター

Smart Videohub CleanSwitch 12x12  
Blackmagic Design

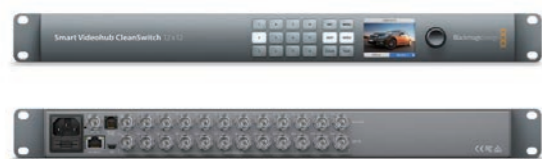

入力端子 : SDI  
出力端子 : SDI  
外形寸法 : W:482xH:44xD:160mm  
質量 : 約 1.88kg  
消費電力 : 35W

¥10,000 区分 1

SDI ビデオルーター

Smart Videohub 12x12  
Blackmagic Design



入力端子 : SDI  
出力端子 : SDI  
外形寸法 : W:482xH:44xD:160mm  
質量 : 約 1.88kg  
消費電力 : 24W

¥8,000 区分 1

SDI ビデオルーターコントロールパネル

Videohub Smart Control  
Blackmagic Design



接続端子 : イーサネット  
外形寸法 : W:480 x H:44.2 x D:112.5mm  
質量 : 約 1kg  
消費電力 : 10W

¥3,000 区分 1

キャプチャー・再生デバイス

4K 対応

UltraStudio 4K Extreme  
Blackmagic Design



入力端子 : SDI、HDMI、コンポーネント YUV、コンポジット NTSC/PAL  
出力端子 : SDI、HDMI、コンポーネント YUV、コンポジット NTSC/PAL  
外形寸法 : W:482xH:88xD:242mm  
質量 : 約 3.9kg  
消費電力 : 150W

¥15,000 区分 1

キャプチャー・再生デバイス

4K 対応

UltraStudio 4K  
Blackmagic Design



入力端子 : SDI、HDMI、コンポーネント YUV、コンポジット  
出力端子 : SDI、HDMI、コンポーネント YUV、コンポジット  
外形寸法 : W:482xH:88xD:142mm  
質量 : 約 1.68kg  
消費電力 : 60W

¥5,000 区分 1

スクリーン管理システム  
プレーヤー&レコーダー

スクリーン管理システム  
プレーヤー&レコーダー

区分	1日	2日	3日	4日	5日	6日	7日	区分	1日	2日	3日	4日	5日	6日	7日
1	1.0	1.3	1.5	1.7	1.85	2.0	2.15	2	1.0	2.0	3.0	4.0	5.0	6.0	7.0

※上記価格は全て1日のレンタル価格(税別)となっております。機材の詳細なスペックは弊社へお問い合わせください。

区分	1日	2日	3日	4日	5日	6日	7日	区分	1日	2日	3日	4日	5日	6日	7日
3	1.0	1.7	2.2	2.6	3.0	3.4	3.8	4	1.0	1.7	2.3	2.9	3.5	3.9	4.3

# キャプチャー・再生デバイス

## ビデオストリーミングデバイス

**Blackmagic Web Presenter**  
Blackmagic Design



入力端子 : SDI  
出力端子 : SDI、HDMI、USB typeC  
外形寸法 : W:140xH:44xD:175.5mm  
質量 : 約 755g  
消費電力 : 21W

¥5,000 区分 1

## キャプチャー・再生デバイス

**UltraStudio Express**  
Blackmagic Design



入力端子 : SDI、HDMI、コンポーネント YUV  
出力端子 : SDI、HDMI、コンポーネント YUV  
外形寸法 : W:167xH:25xD:101mm  
質量 : 約 428g  
消費電力 : 9W

¥3,000 区分 1

## ビデオキャプチャー (SDI/HDMI to USB)

**UC2018**  
AVMATRIX



入力端子 : SDI、HDMI、3.5 ミニピン  
出力端子 : USB typeC  
外形寸法 : W:92.5xH:20xD:58.5mm  
質量 : 約 220g  
消費電力 : 3.5W

¥5,000 区分 1

## ビデオキャプチャー (4K)

**DeckLink 8K Pro**  
Blackmagic Design



映像入力 : SDI  
映像出力 : SDI  
音声入力 : SDI  
音声出力 : SDI  
同期入力 : 3 値シンク / ブラックバースト  
PCI : PCI Express 8 レーンジェネレーション 3

¥13,000 区分 1

## キャプチャーデバイス

**H.264 Pro Recorder**  
Blackmagic Design



入力端子 : SDI、HDMI、コンポーネント YUV  
出力端子 : HDMI、コンポーネント YUV  
外形寸法 : W:123.18xH:107.8xD:23.1mm  
質量 : 約 244g  
消費電力 : 10W

¥3,000 区分 1

# コンバーター・PC 周辺機器

## キャプチャー・再生デバイス

**Intensity Shuttle for USB 3.0**  
Blackmagic Design



入力端子 : HDMI、コンポーネント YUV、コンボジット、S ビデオ  
出力端子 : HDMI、コンポーネント YUV、コンボジット、S ビデオ  
外形寸法 : W:100 x H:10 x D:40mm  
質量 : 約 450g  
消費電力 : 4.5W

¥1,500 区分 1

## 4K コンバーター

4K 対応

**Io 4K**  
AJA



入出力信号 : 4K/UHD HDMI、双方向 3G-SDI  
インターフェース : Thunderbolt 2  
外形寸法 : W:222xH:42xD:180mm  
質量 : 約 1.5kg  
消費電力 : 28W

¥15,000 区分 1

## マルチフォーマットコンバーター

**ImagePro- II DUAL**  
Barco



入出力信号 : USB、DVI  
外形寸法 : W:432xH:44xD:434mm  
質量 : 約 7.1kg  
消費電力 : 100~240VAC、47-63Hz、自動選択 2.0A(最高)

¥55,000 区分 1

## マルチフォーマットコンバーター

**ImagePro- II Jr**  
Barco



入力信号 : DVH、HD-15 VGA、3G/SD/HD-SDI  
出力信号 : 3G/SD/HD-SDI、コンボジットビデオ NTSC/PAL  
DVI-D、HD-15 VGA  
外形寸法 : W:432xH:44xD:434mm  
質量 : 7.1kg  
消費電力 : 100~240VAC、47-63Hz、自動選択 2.0A(最高)

¥50,000 区分 1

区分	1日	2日	3日	4日	5日	6日	7日	区分	1日	2日	3日	4日	5日	6日	7日
1	1.0	1.3	1.5	1.7	1.85	2.0	2.15	2	1.0	2.0	3.0	4.0	5.0	6.0	7.0

※上記価格は全て1日のレンタル価格(税別)となっております。機材の詳細なスペックは弊社へお問い合わせください。

区分	1日	2日	3日	4日	5日	6日	7日	区分	1日	2日	3日	4日	5日	6日	7日
3	1.0	1.7	2.2	2.6	3.0	3.4	3.8	4	1.0	1.7	2.3	2.9	3.5	3.9	4.3

マルチフォーマットコンバーター

ImagePro- II  
Barco



入力信号 : 3G/SD/HD-SDI、HDMI(タイプA)  
出力信号 : HD-15 VGA、DisplayPort、DVH  
3G/SD/HD-SDI、HDMI(タイプA)  
HD-15 VGA、DisplayPort、DVI-D  
コンポジットビデオ NTSC/PAL  
外形寸法 : W:432xH:44xD:434mm  
質量 : 7.1kg  
消費電力 : 100~240VAC、47-63Hz、自動選択 2.0A(最高)

¥50,000 区分 1

マルチフォーマットコンバーター

ImagePro-HD  
Barco



入力信号 : SD/HD-SDI、RGBHY、RGSB、TGSB、Sビデオ  
コンポジットビデオ  
出力信号 : PCビデオ、コンポーネントビデオ(STD,HDTV)  
SD/HD-SDI、RGB、Sビデオ、コンポジットビデオ  
コンポーネントビデオ(STD,HDTV)  
外形寸法 : W:432xH:38xD:332mm  
質量 : 約 5.9kg  
消費電力 : 80W

¥50,000 区分 1

アナログ HD コンバーター

DAC-HD2  
IMAGENICS



入力信号 : HD-SDI  
出力信号 : HD-SDI2 系統及び Y/Pb/Pr  
外形寸法 : W:210xH:44xD:230mm  
質量 : 約 2kg  
消費電力 : 12W

¥10,000 区分 1

マルチスキャンコンバーター

MIX-SD4  
IMAGENICS



入力信号 : SDI  
出力信号 : SDI  
外形寸法 : W:422xH:44xD:300mm  
質量 : 約 5.2kg  
消費電力 : 40W

¥50,000 区分 1

マルチフォーマットコンバーター

XC1 sio  
デジタルアーツ



入力信号 : SDI、RGB、DVI、NTSC  
出力信号 : SDI、RGB、DVI、NTSC  
外形寸法 : W:218xH:50xD:242mm  
質量 : 約 2kg  
消費電力 : 20W

¥40,000 区分 1

ビデオ / オーディオコンバーター

Hi5  
AJA



入力信号 : SD/HD-SDI、SMPTE-259/292/296  
出力信号 : HDMI、Embedded Audio、オーディオ 2ch、RCA  
SD/HD-SDI ループアウト  
外形寸法 : W:117xH:61xD:25mm  
質量 : 200g  
消費電力 : 3W

¥4,000 区分 1

ビデオインターフェース

UltraStudio Monitor 3G  
Blackmagic Design



映像出力 : HDMI、SDI  
音声出力 : HDMI、SDI  
外形寸法 : W:45 x H:24.9 x D:91.9mm  
質量 : 160g  
C P I : Thunderbolt™3(Mac/Windows/Linux)

¥2,000 区分 1

区分	1日	2日	3日	4日	5日	6日	7日	区分	1日	2日	3日	4日	5日	6日	7日
1	1.0	1.3	1.5	1.7	1.85	2.0	2.15	2	1.0	2.0	3.0	4.0	5.0	6.0	7.0

※上記価格は全て1日のレンタル価格(税別)となっております。機材の詳細なスペックは弊社へお問い合わせください。

区分	1日	2日	3日	4日	5日	6日	7日	区分	1日	2日	3日	4日	5日	6日	7日
3	1.0	1.7	2.2	2.6	3.0	3.4	3.8	4	1.0	1.7	2.3	2.9	3.5	3.9	4.3

リクロッカー搭載分配器

VHD-2400  
PROTECH



入力端子 : HD-SDI  
出力端子 : HD-SDI  
外形寸法 : W:92xH:138xD:42mm  
質量 : 約 450g  
消費電力 : 3W

¥4,000 区分 1

D/A コンバーター

HDSC1  
カノーブス



入力信号 : HD-SDI, SDI  
出力信号 : コンポジット, Sビデオ, コンポーネント, RGB  
外形寸法 : W:215xH:44xD:241mm  
質量 : 約 1.9kg  
消費電力 : 10.8W

¥12,000 区分 1

SDI 分配機

1000SDA  
ADTECHNO



入力端子 : SDI/DVB-ASI  
出力端子 : SDI/DVB-ASI  
制御 : RS422, RS232  
外形寸法 : W:106 x H:30 x D:96 mm  
質量 : 約 225g  
消費電力 : 5W

¥3,000 区分 1

分配器

3GDA  
AJA



入力信号 : SDI  
出力信号 : SDI x 6  
外形寸法 : W:131xH:25xD:79mm  
質量 : 約 300g  
消費電力 : 3.6W

¥5,000 区分 1

分配器

HD5DA  
AJA



入力信号 : SDI  
出力信号 : SDI x 4  
外形寸法 : W:131xH:25xD:61mm  
質量 : 約 300g  
消費電力 : 2.5W

¥4,000 区分 1

4K HDMI 分配器

CRO-UD14  
IMAGENICS



入力信号 : HDMI TypeA 19ピンコネクタ 1系統  
出力信号 : HDMI TypeA 19ピンコネクタ 1系統 4分配  
外形寸法 : W:100xH:25xD:150mm  
質量 : 550g  
消費電力 : 3.6W

¥4,000 区分 1

スケーリング機能搭載分配器

4K 対応

HUS-0104E  
ADTECHNO



入力端子 : HDMI  
出力端子 : HDMI  
外形寸法 : W:150xH:18.1xD:69mm  
質量 : 120g  
消費電力 : 3W

¥3,000 区分 1

HDMI 分配器

KanaaN(1in2out)  
LEICKE



映像入力 : HDMI  
映像出力 : HDMI  
帯域幅 : 最大 225MHz まで  
外形寸法 : W:60xH:70xD:20mm  
質量 : 130g

¥1,000 区分 1

ビデオコンバーター

VC-1-SC  
Roland



入力端子 : SDI、HDMI、RCA  
出力端子 : ミニ D-sub  
外形寸法 : W:150xH:30xD:130mm  
質量 : 約 500g  
消費電力 : 8W

¥5,000 区分 1

ビデオフィールドコンバーター

VC-1-DL  
Roland



入力端子 : SDI、HDMI、TRS  
出力端子 : SDI、HDMI、TRS  
外形寸法 : W:150xH:30xD:130mm  
質量 : 約 500g  
消費電力 : 8W

¥5,000 区分 1

区分	1日	2日	3日	4日	5日	6日	7日	区分	1日	2日	3日	4日	5日	6日	7日
1	1.0	1.3	1.5	1.7	1.85	2.0	2.15	2	1.0	2.0	3.0	4.0	5.0	6.0	7.0

※上記価格は全て1日のレンタル価格(税別)となっております。機材の詳細なスペックは弊社へお問い合わせください。

区分	1日	2日	3日	4日	5日	6日	7日	区分	1日	2日	3日	4日	5日	6日	7日
3	1.0	1.7	2.2	2.6	3.0	3.4	3.8	4	1.0	1.7	2.3	2.9	3.5	3.9	4.3

ビデオコンバーター

Teranex 2D Processor  
Blackmagic Design



入力端子 : SDI、HDMI、アナログ  
出力端子 : SDI、HDMI、アナログ  
外形寸法 : W:482xH:44.2xD:200mm  
質量 : 約 2.3kg  
消費電力 : 42W

¥10,000 区分 1

ビデオコンバーター

4K 対応

Teranex Express  
Blackmagic Design



入力端子 : SDI、クアッドSDI、光ファイバー  
出力端子 : SDI、クアッドSDI、光ファイバー  
外形寸法 : W:482xH:44xD:125mm  
質量 : 約 1.45kg  
消費電力 : 42W

¥8,000 区分 1

ビデオコンバーター

4K 対応

Teranex AV  
Blackmagic Design



入力端子 : SDI、クアッドSDI、光ファイバー、HDMI、アナログ  
出力端子 : SDI、クアッドSDI、光ファイバー、HDMI、アナログ  
外形寸法 : W:482xH:44xD:125mm  
質量 : 約 2kg  
消費電力 : 42W

¥10,000 区分 1

ビデオコンバーター

ATEM Camera Converter  
Blackmagic Design



入力端子 : SDI、光ファイバー、HDMI、アナログ  
出力端子 : SDI、光ファイバー、HDMI、アナログ  
外形寸法 : W:203xH:44xD:121mm  
質量 : 約 754g

¥4,000 区分 1

ビデオコンバーター

ATEM Studio Converter  
Blackmagic Design



入力端子 : SDI、AES/EBU、アナログ、光ファイバー  
出力端子 : SDI、AES/EBU、アナログ、光ファイバー  
外形寸法 : W:482xH:44xD:158mm  
質量 : 約 1.81kg

¥9,000 区分 1

ビデオコンバーター

4K 対応

Teranex Mini-SDI to HDMI 12G  
Blackmagic Design

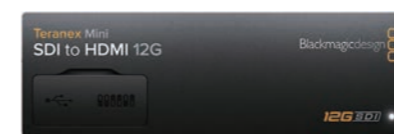

入力端子 : SDI  
出力端子 : SDI、HDMI  
外形寸法 : W:140xH:44xD:170mm  
質量 : 約 580g  
消費電力 : 16W

¥3,000 区分 1

ビデオコンバーター

4K 対応

Teranex Mini-HDMI to SDI 12G  
Blackmagic Design

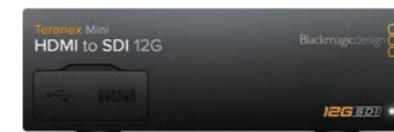

入力端子 : HDMI  
出力端子 : SDI  
外形寸法 : W:140xH:44xD:170mm  
質量 : 約 580g  
消費電力 : 16W

¥3,000 区分 1

ビデオコンバーター

4K 対応

Teranex Mini-SDI Distribution 12G  
Blackmagic Design

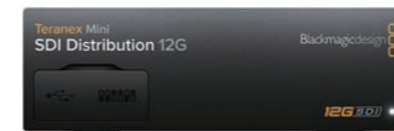

入力端子 : SDI  
出力端子 : SDI  
外形寸法 : W:140xH:44xD:170mm  
質量 : 約 580g  
消費電力 : 16W

¥3,000 区分 1

ビデオコンバーター

4K 対応

Teranex Mini -12G-SDI to Quad SDI  
Blackmagic Design

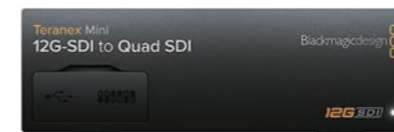

入力端子 : SDI  
出力端子 : SDI、QuadSDI  
外形寸法 : W:140xH:44xD:170mm  
質量 : 約 580g  
消費電力 : 16W

¥3,000 区分 1

区分	1日	2日	3日	4日	5日	6日	7日	区分	1日	2日	3日	4日	5日	6日	7日
1	1.0	1.3	1.5	1.7	1.85	2.0	2.15	2	1.0	2.0	3.0	4.0	5.0	6.0	7.0

※上記価格は全て1日のレンタル価格(税別)となっております。機材の詳細なスペックは弊社へお問い合わせください。

区分	1日	2日	3日	4日	5日	6日	7日	区分	1日	2日	3日	4日	5日	6日	7日
3	1.0	1.7	2.2	2.6	3.0	3.4	3.8	4	1.0	1.7	2.3	2.9	3.5	3.9	4.3

ビデオコンバーター

4K 対応

Teranex Mini -Quad SDI to 12G-SDI  
Blackmagic Design

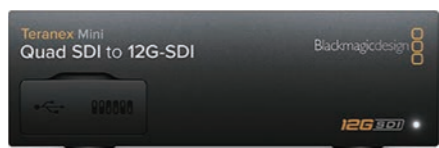

入力端子 : Quad SDI  
出力端子 : SDI  
外形寸法 : W:140xH:44xD:170mm  
質量 : 約580g  
消費電力 : 16W

¥3,000 区分 1

ビデオコンバーター

Battery Converter SDI to HDMI  
Blackmagic Design



入力端子 : SDI  
出力端子 : SDI、HDMI  
外形寸法 : W:111.38xH:7.46xD:29.95mm  
質量 : 約340g  
消費電力 : 2.3W

¥2,000 区分 1

ビデオコンバーター

Battery Converter HDMI to SDI  
Blackmagic Design



入力端子 : HDMI  
出力端子 : SDI  
外形寸法 : W:154.9xH:134.6xD:73.7mm  
質量 : 約498.95g  
消費電力 : 2.3W

¥2,000 区分 1

ビデオコンバーター

4K 対応

Mini Converter SDI Distribution 4K  
Blackmagic Design



入力端子 : SDI  
出力端子 : SDI  
外形寸法 : W:122.1xH:23xD:92.27mm  
質量 : 約337g  
消費電力 : 4.8W

¥2,000 区分 1

ビデオコンバーター

4K 対応

Mini Converter Audio to SDI 4K  
Blackmagic Design



入力端子 : SDI、オーディオ (エンベツト)  
出力端子 : SDI  
外形寸法 : W:122.1xH:23xD:92.27mm  
質量 : 約216g  
消費電力 : 8.4W

¥2,000 区分 1

ビデオコンバーター

4K 対応

Mini Converter HDMI to SDI 4K  
Blackmagic Design



入力端子 : HDMI  
出力端子 : SDI  
外形寸法 : W:122.1xH:23xD:92.27mm  
質量 : 約500g  
消費電力 : 4.4W

¥2,000 区分 1

ビデオフィールドコンバーター

4K 対応

Mini Converter SDI to HDMI 4K  
Blackmagic Design



入力端子 : SDI  
出力端子 : HDMI  
外形寸法 : W:122.1xH:23xD:92.27mm  
質量 : 約260g  
消費電力 : 4.4W

¥2,000 区分 1

ビデオコンバーター

4K 対応

Mini Converter Optical Fiber 4K  
Blackmagic Design



入力端子 : SDI、光ファイバー  
出力端子 : SDI、光ファイバー  
外形寸法 : H:142.2 x W:137.2 x D:66 mm  
質量 : 500 g  
消費電力 : 3.84W

¥3,000 区分 1

ビデオコンバーター

4K 対応

Mini Converter SDI Multiplex 4K  
Blackmagic Design



入力端子 : SDI  
出力端子 : SDI  
外形寸法 : W:123.1xH:23xD:92.27mm  
質量 : 約325g  
消費電力 : 5.2W

¥3,000 区分 1

ビデオコンバーター

Mini Converter Sync Generator  
Blackmagic Design



入力端子 : リファレンス  
出力端子 : リファレンス  
外形寸法 : W:123.1xH:23xD:92.27mm  
質量 : 約240g  
消費電力 : 3W

¥2,000 区分 1

区分	1日	2日	3日	4日	5日	6日	7日	区分	1日	2日	3日	4日	5日	6日	7日
1	1.0	1.3	1.5	1.7	1.85	2.0	2.15	2	1.0	2.0	3.0	4.0	5.0	6.0	7.0

※上記価格は全て1日のレンタル価格(税別)となっております。機材の詳細なスペックは弊社へお問い合わせください。

区分	1日	2日	3日	4日	5日	6日	7日	区分	1日	2日	3日	4日	5日	6日	7日
3	1.0	1.7	2.2	2.6	3.0	3.4	3.8	4	1.0	1.7	2.3	2.9	3.5	3.9	4.3

ビデオコンバーター

4K 対応

Mini Converter SDI to Analog 4K

Blackmagic Design



入力端子 : SDI  
出力端子 : SDI、アナログ  
外形寸法 : W:123.1xH:23xD:92.27mm  
質量 : 約 228g  
消費電力 : 8.4W

¥2,000 区分 1

ビデオコンバーター

4K 対応

Mini Converter Optical Fiber 12G

Blackmagic Design



入力端子 : SDI、光ファイバー  
出力端子 : SDI、光ファイバー  
外形寸法 : W:110xH:23xD:59mm  
質量 : 約 210g  
消費電力 : 2W

¥2,000 区分 1

ビデオコンバーター

Mini Converter UpDownCross HD

Blackmagic Design



入力端子 : SDI、HDMI  
出力端子 : SDI、HDMI、アナログ  
外形寸法 : W:133xH:24xD:92mm  
質量 : 約 247g  
消費電力 : 5W

¥2,000 区分 1

ビデオフィールドコンバーター

Mini Converter SDI to HDMI 6G

Blackmagic Design



入力端子 : SDI  
出力端子 : SDI、HDMI、アナログ  
外形寸法 : W:114.25xH:23xD:92.27mm  
質量 : 約 257g  
消費電力 : 5.2W

¥2,000 区分 1

ビデオコンバーター

Mini Converter HDMI to SDI 6G

Blackmagic Design



入力端子 : HDMI  
出力端子 : SDI  
外形寸法 : W:114.25xH:23xD:92.27mm  
質量 : 約 244g  
消費電力 : 5.2W

¥2,000 区分 1

ビデオコンバーター

Mini Converter SDI to HDMI

Blackmagic Design



入力端子 : SDI  
出力端子 : SDI、HDMI  
外形寸法 : W:114.25xH:23xD:29.27mm  
質量 : 約 205g  
消費電力 : 5.2W

¥2,000 区分 1

ビデオコンバーター

Mini Converter HDMI to SDI

Blackmagic Design



入力端子 : HDMI  
出力端子 : SDI  
外形寸法 : W:114.25xH:23xD:29.27mm  
質量 : 約 198g  
消費電力 : 4.4W

¥2,000 区分 1

ビデオコンバーター

Micro Converter BiDirectional SDI/HDMI

Blackmagic Design



入力端子 : SDI、HDMI  
出力端子 : SDI、HDMI  
外形寸法 : W:82xH:25xD:59mm  
質量 : 約 174g  
消費電力 : 2.5W

¥1,000 区分 1

ビデオコンバーター

Micro Converter SDI to HDMI

Blackmagic Design



入力端子 : SDI  
出力端子 : SDI、HDMI  
外形寸法 : W:76.5xH:24.8xD:45.8mm  
質量 : 約 150g  
消費電力 : 2W

¥1,000 区分 1

ビデオコンバーター

Micro Converter HDMI to SDI

Blackmagic Design



入力端子 : HDMI  
出力端子 : SDI  
外形寸法 : W:76.5xH:24.8xD:45.8mm  
質量 : 約 150g  
消費電力 : 2W

¥1,000 区分 1

コンバーター  
PC 周辺機器

コンバーター  
PC 周辺機器

区分	1日	2日	3日	4日	5日	6日	7日	区分	1日	2日	3日	4日	5日	6日	7日
1	1.0	1.3	1.5	1.7	1.85	2.0	2.15	2	1.0	2.0	3.0	4.0	5.0	6.0	7.0

※上記価格は全て1日のレンタル価格(税別)となっております。機材の詳細なスペックは弊社へお問い合わせください。

区分	1日	2日	3日	4日	5日	6日	7日	区分	1日	2日	3日	4日	5日	6日	7日
3	1.0	1.7	2.2	2.6	3.0	3.4	3.8	4	1.0	1.7	2.3	2.9	3.5	3.9	4.3

スクーラー

RS-1550B  
IMAGENICS



入力端子 : DVI-D24ピン、HDMI  
出力端子 : DVI-D24ピン、HDMI  
外形寸法 : W:210xH:44xD:230mm  
質量 : 約2kg  
消費電力 : 12W

¥15,000 区分1

スクーラー

RS-1530  
IMAGENICS



入力端子 : PC/WS用アナログRGBまたは(Y,Pb,Pr)(Y,Cb,Cr)  
コンポジットNTSC/PAL  
出力端子 : DVI、DVI-D24ピン  
外形寸法 : W:210xH:44xD:230mm  
質量 : 約2kg  
消費電力 : 14W

¥10,000 区分1

マルチビューアー

Blackmagic MultiView 16  
Blackmagic Design



入力端子 : SDI  
出力端子 : SDI、HDMI  
外形寸法 : W:482xH:44.2xD:153.4mm  
質量 : 約2.3kg  
消費電力 : 45W

¥9,000 区分1

マルチビューアー

Blackmagic MultiView 4  
Blackmagic Design

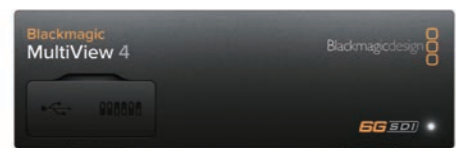

入力端子 : SDI  
出力端子 : SDI、HDMI  
外形寸法 : W:140xH:44xD:170mm  
質量 : 約580g  
消費電力 : 16W

¥3,000 区分1

マルチビューアー

Blackmagic MultiView 4 HD  
Blackmagic Design



入力端子 : SDI  
出力端子 : SDI、HDMI  
外形寸法 : W:134xH:92xD:22mm  
質量 : 約242g  
消費電力 : 5.5W

¥2,000 区分1

伝送光延長器

UHD\_QOTR TX (送信機)  
UHD\_QOTR RX (受信機)  
ADTECHNO



映像入力 : SDI(BNC)、LCコネクタ  
映像出力 : SDI(BNC)、LCコネクタ  
外形寸法 : W:79xH:59.5xD:37mm  
質量 : 約230g  
消費電力 : 最大6.5W/最大7W

1set ¥20,000 区分1

HD-SDI 光送受信機

OTR-292RXM (受信)  
OTR-292TX (送信)  
IMAGENICS



映像入力 : SDI、SCコネクタ  
映像出力 : SDI、SCコネクタ  
ケーブル間隔 : HD-SDI 100m  
(パナソニック信号入力、5CFB同軸ケーブル相当使用時)  
SD-SDI 200m  
(パナソニック信号入力、5CFB同軸ケーブル相当使用時)  
外形寸法 : W:130xH:44xD:130mm  
質量 : 710g  
消費電力 : 5W

1set ¥10,000 区分1

3G-SDI 光送受信機

OS-1T (送信機)  
OS-1R (受信機)  
IMAGENICS



映像入力 : 3G/SD/HD-SDI、DVB-ASI  
映像出力 : SCコネクタ  
音声入力 : 3G/SD/HD-SDI、DVB-ASI  
音声出力 : SCコネクタ  
ケーブル間隔 : 3G-SDI 100m  
(パナソニック信号、5C-FB同軸ケーブル相当使用時)  
HD-SDI 150m  
(パナソニック信号、5C-FB同軸ケーブル相当使用時)  
SD-SDI 200m  
(パナソニック信号、5C-2V同軸ケーブル相当使用時)  
外形寸法 : W:100xH:25xD:75mm  
質量 : 約280g  
消費電力 : 各2.5W

1set ¥10,000 区分1

HDMI 信号同軸延長送受信機

CRO-H26T (送信機)  
CRO-H26R (受信機)  
IMAGENICS

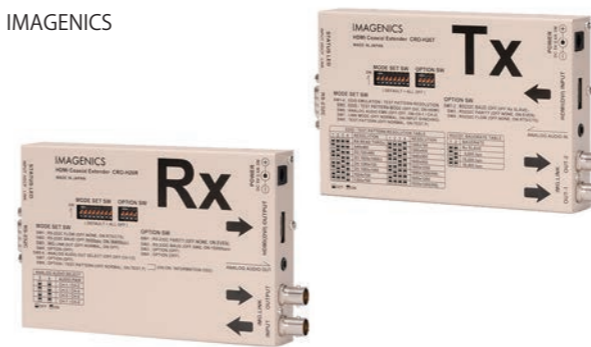

映像入力 : D-Sub9、BNC、HDMI  
映像出力 : BNC、HDMI  
音声入力 : φ3.5ステレオジャック  
音声出力 : φ3.5ステレオジャック  
ケーブル間隔 : 210m(最大)  
外形寸法 : W:100xH:25xD:150mm  
質量 : 約550g  
消費電力 : 各3W

1set ¥10,000 区分1

区分	1日	2日	3日	4日	5日	6日	7日	区分	1日	2日	3日	4日	5日	6日	7日
1	1.0	1.3	1.5	1.7	1.85	2.0	2.15	2	1.0	2.0	3.0	4.0	5.0	6.0	7.0

※上記価格は全て1日のレンタル価格(税別)となっております。機材の詳細なスペックは弊社へお問い合わせください。

区分	1日	2日	3日	4日	5日	6日	7日	区分	1日	2日	3日	4日	5日	6日	7日
3	1.0	1.7	2.2	2.6	3.0	3.4	3.8	4	1.0	1.7	2.3	2.9	3.5	3.9	4.3

HDMI エクステンダー

HT-RX01 (送信機)  
HT-TX01 (受信機)

Roland



映像入力 : RJ45、HDMI  
映像出力 : RJ45、HDMI  
ケーブル間隔 : カテゴリ 5eLAN ケーブル 100m(最大)  
外形寸法 : W:81xH:24xD:93mm  
質量 : 約 300g  
消費電力 : 24W

1set ¥5,000 区分 1

HDMI エクステンダー

HD-10HPE/TX (送信機)  
HD-10HPE/RX (受信機)

ADTECHNO



映像入力 : RJ45、HDMI、3.5mm ミニジャック、RS-232C  
映像出力 : RJ45、HDMI、3.5mm ミニジャック、RS-232C  
ケーブル間隔 : カテゴリ 6/5eLAN ケーブル  
100m(最大)  
外形寸法 : W:150xH:38xD:77.2mm  
質量 : 約 800g  
消費電力 : 各 15W

1set ¥7,000 区分 1

ケーブルイコライザー

12GHD-SDI 101

Extron



入力端子 : SDI  
出力端子 : SDI  
外形寸法 : W:91xH:96xD:267mm  
質量 : 200g  
消費電力 : 3.6W

1set ¥20,000 区分 1

SDI リピーター

VP-633/VP-634

datavideo



映像入力 : HD/SD-SDI  
映像出力 : HD/SD-SDI  
音声入力 : HD/SD-SDI  
音声出力 : HD/SD-SDI  
ケーブル間隔 : 5CFB/200m  
3CFB/100m  
外形寸法 : VP-633/W:37.6 x H:31.98 x D:107.4mm  
VP-634/W:37.6 x H:31.98 x D:107.4mm  
質量 : VP-633/約 92g  
VP-634/約 90g  
消費電力 : 1.08W

1set ¥4,000 区分 1

スローモーションコントローラー

ES-SloMo J RS422

JLCooper



接続 : RS422  
外形寸法 : W:254xH:260xD:76mm  
質量 : 2.7kg  
消費電力 : 30W

¥13,000 区分 1

ダイナミックモーションコントローラー

DTR-3000

SONY



接続 : RS232-C(Dsub25pin)  
外形寸法 : W:212xH:257xD:271mm  
質量 : 4.5kg  
消費電力 : 35W

¥10,000 区分 1

DaVinci Resolve コントロールパネル

DaVinci Resolve Mini Panel

Blackmagic Design



端子 : USB typeC  
イーサネット接続 (10/100/1000BaseT、PoE 対応)  
対応サービス : Mac 10.15 Catalina またはそれ以降のバージョン  
Windows 10 (64-bit)、Linux CentOS 7.3  
またはそれ以降のバージョン  
外形寸法 : W:430 x H:142 x D:388mm  
質量 : 約 6.4kg  
消費電力 : 17W

¥20,000 区分 1

DaVinci Resolve コントロールパネル

DaVinci Resolve Micro Panel

Blackmagic Design



端子 : USB typeC  
イーサネット接続 (10/100/1000BaseT、PoE 対応)  
対応サービス : Mac 10.15 Catalina またはそれ以降のバージョン  
Windows 10 (64-bit)、Linux CentOS 7.3  
またはそれ以降のバージョン  
外形寸法 : W:427 x H:75 x D:258mm  
質量 : 約 3.58kg  
消費電力 : 2W

¥7,000 区分 1

区分	1日	2日	3日	4日	5日	6日	7日	区分	1日	2日	3日	4日	5日	6日	7日
1	1.0	1.3	1.5	1.7	1.85	2.0	2.15	2	1.0	2.0	3.0	4.0	5.0	6.0	7.0

※上記価格は全て1日のレンタル価格(税別)となっております。機材の詳細なスペックは弊社へお問い合わせください。

区分	1日	2日	3日	4日	5日	6日	7日	区分	1日	2日	3日	4日	5日	6日	7日
3	1.0	1.7	2.2	2.6	3.0	3.4	3.8	4	1.0	1.7	2.3	2.9	3.5	3.9	4.3

カメラクレーン

JIMMY JIB TRIANGLE

Jimmy Jib

# JIMMY JIB TRIANGLE

三角柱パイプで構成された高剛性アーム  
 タッチロールヘッド 豊富なバリエーション  
 スポーツイベント、コンサートなどあらゆる場面で活躍



種類 / 寸法 / 形状図

種類	寸法 リーチ	形状図	レンタル価格 区分 1
スタンダード (バージョン1)	1.8m		¥60,000
ジャイアント (バージョン2)	3.6m		¥70,000
スーパー (バージョン3)	5.4m		¥80,000
スーパープラス (バージョン4)	7.3m		¥90,000
エクストリーム (バージョン5)	9.1m		¥100,000
12METER (バージョン6)	12m		¥110,000
レール (トラック)	L:2.5m		¥2,500

オペレーター費・運搬費

オペレーター (1日)	¥40,000	※リモートコントロールオペレーターは含まれません。
アシスタント (1日)	¥30,000	※移動日は人件費 ¥15,000/1名を計上させていただきます。
運搬費		※車両費・燃料費・有料道路交通費は別途請求となります。

区分	1日	2日	3日	4日	5日	6日	7日	区分	1日	2日	3日	4日	5日	6日	7日
1	1.0	1.3	1.5	1.7	1.85	2.0	2.15	2	1.0	2.0	3.0	4.0	5.0	6.0	7.0

※上記価格は全て1日のレンタル価格(税別)となっております。機材の詳細なスペックは弊社へお問い合わせください。

カメラクレーン

X-JIB Pro

Cinex

# X-JIB Pro

パワフルで大きなカメラを使用した撮影で威力を発揮  
 全長は5.7m リーチだけで4.3m  
 クレーンの重量は、約28kgでクラス最軽量を実現  
 クレーン先端の振動を抑えるためにモーターを内蔵



搭載可能ジンバル



仕様

全長	5.7m
リーチ	4.3m
重量	28kg
搭載可能重量	10kg
材質	ジュラルミン
電源	Vマウントバッテリー (モーター制御用)

クレーンとジンバル (1set) ¥70,000 区分 1

オペレーター費・運搬費

オペレーター (1日)	¥40,000	※リモートコントロールオペレーターは含まれません。
アシスタント (1日)	¥30,000	※移動日は人件費 ¥15,000/1名を計上させていただきます。
運搬費		※車両費・燃料費・有料道路交通費は別途請求となります。

区分	1日	2日	3日	4日	5日	6日	7日	区分	1日	2日	3日	4日	5日	6日	7日
3	1.0	1.7	2.2	2.6	3.0	3.4	3.8	4	1.0	1.7	2.3	2.9	3.5	3.9	4.3

ハンドヘルドカメラジンバル

RONIN-S  
DJI



※カメラは含みません

特 徴 : ロール軸よりも高い位置にカメラ装着可能で  
モニターが見やすい  
接 続 : Bluetooth 4.0、USB Type-C  
外 形 寸 法 : W:202xH:486xD:185mm  
質 量 : 約 1.85kg(ジンバルとグリップを含む)  
耐 荷 重 : 3.6kg

¥7,000 区分2

ハンドヘルドカメラジンバル

Osmo+・Z-Axis  
DJI



Osmo  
セ ン サ ー : 1/2.3"CMOS  
解 像 度 : 4096x2160、3840x2160、2704x1520  
1920x1080、1280x720  
フ ォ ー マ ッ ト : MP4、MOV(MPEG-4AVC/H.264)  
操 作 範 囲 : チルト/-35° to +135°、パン/±320°、ロール±30°  
外 形 寸 法 : W:61.8xH:161.5xD:48.2mm  
質 量 : 約 201g(バッテリー含む)

Z-Axis  
外 形 寸 法 : W:212xH:217xD:67mm  
質 量 : 約 282g

¥7,000 区分2

ハンドヘルドカメラジンバル

Osmo  
DJI



セ ン サ ー : 1/2.3"CMOS  
解 像 度 : 4096x2160、3840x2160、2704x1520  
1920x1080、1280x720  
フ ォ ー マ ッ ト : MP4、MOV(MPEG-4AVC/H.264)  
操 作 範 囲 : チルト/-35° to +135°、パン/±320°、ロール±30°  
外 形 寸 法 : W:61.8xH:161.5xD:48.2mm  
質 量 : 約 201g(バッテリー含む)

¥6,000 区分2

カメラリグ

Ready Rig GS  
Alba Camera Support



特 徴 : 歩行の際の動きをスムーズにし、負荷を全体に分散  
後面のアクセサリプレートは使用時に重心を後方に移します  
外 形 寸 法 : W:350×H:530×D:416mm  
質 量 : 6.4kg  
耐 荷 重 : 13kg

¥12,000 区分2

カメラリグ

イージーリグ mini  
Easyrig



特 徴 : 首と肩の筋肉にかかる静荷重を体の他の部分に分散  
安定したショットを実現  
外 形 寸 法 : W:280×H:570×D:190mm  
質 量 : 約 3.3kg  
耐 荷 重 : 4kg

¥10,000 区分2

区分	1日	2日	3日	4日	5日	6日	7日	区分	1日	2日	3日	4日	5日	6日	7日
1	1.0	1.3	1.5	1.7	1.85	2.0	2.15	2	1.0	2.0	3.0	4.0	5.0	6.0	7.0

※上記価格は全て1日のレンタル価格(税別)となっております。機材の詳細なスペックは弊社へお問い合わせください。

区分	1日	2日	3日	4日	5日	6日	7日	区分	1日	2日	3日	4日	5日	6日	7日
3	1.0	1.7	2.2	2.6	3.0	3.4	3.8	4	1.0	1.7	2.3	2.9	3.5	3.9	4.3

6K シネマカメラ

6K 対応

E2-F6  
Z CAM



解 像 度 : 6K  
撮 影 素 子 : CMOS  
レ ン ズ マ ウ ン ト : EF マ ウ ン ト  
記 録 メ デ ィ ア : CFast 2.0  
フ ォ ー マ ッ ト : 16-bit 48kHz  
入 力 端 子 : HDMI、SDI、COM、2.5mm ステレオミニ端子  
出 力 端 子 : HDMI、SDI、COM、3.5mm ステレオミニ端子  
外 形 寸 法 : W:91.2xH:99.25xD:122.25mm  
質 量 : 約 1.09kg  
消 費 電 力 : 60W

¥40,000 区分2

6K シネマカメラ

6K 対応

E2-S6  
Z CAM



解 像 度 : 6K  
撮 影 素 子 : CMOS  
レ ン ズ マ ウ ン ト : EF マ ウ ン ト  
記 録 メ デ ィ ア : CFast 2.0  
フ ォ ー マ ッ ト : 16-bit 48kHz  
入 力 端 子 : HDMI、SDI、COM、2.5mm ステレオミニ端子  
出 力 端 子 : HDMI、SDI、COM、3.5mm ステレオミニ端子  
外 形 寸 法 : W:91.2xH:99.25xD:122.25mm(EF マウント装着時)  
W:91.2xH:99.25xD:133.35mm(PL マウント装着時)  
W:91.2xH:99.25xD:95.6mm(MFT マウント装着時)  
質 量 : 約 1.09kg(EF マウント装着時)  
約 1.16kg(PL マウント装着時)  
約 930g(MFT マウント装着時)  
消 費 電 力 : 60W

¥35,000 区分2

メモリーカードカメラレコーダー

4K 対応

AU-EVA1  
Panasonic



解 像 度 : 5.7K  
撮 影 素 子 : スーパー 32mm 相当、MOS センサー  
レ ン ズ マ ウ ン ト : EF マ ウ ン ト  
記 録 メ デ ィ ア : SDHC カード、SDXC カード  
入 力 端 子 : BNC、XLR3 ピンメス  
出 力 端 子 : SDI、HDMI、BNC、Φ3.5mm ステレオミニジャック  
外 形 寸 法 : W:135xH:133xD:170mm  
質 量 : 約 1.2kg  
消 費 電 力 : 19W(LCD/HDMI/SDI 使用時)

¥15,000 区分2

4K アクションカメラ

4K 対応

HERO8 Black Edition  
GoPro



解 像 度 : 4K  
記 録 メ デ ィ ア : microSD カード、microSDHC カード、microSDXC カード  
入 力 端 子 : USB-C  
出 力 端 子 : USB-C  
外 形 寸 法 : W:71.0xH:55.0xD:33.6mm  
質 量 : 約 126g

¥5,000 区分2

デジタル 4K ビデオカメラレコーダー

4K 対応

FDR-AX100  
SONY



解 像 度 : 4K  
撮 影 素 子 : 1.0 型 Exmor R CMOS センサー  
記 録 メ デ ィ ア : SD カード、SDHC カード、SDXC カード、MS PRO Duo、MS PRO-HG Duo、MS XC-HG Duo  
入 力 端 子 : ステレオミニ  
出 力 端 子 : HDMI、D 端子、ステレオミニ  
外 形 寸 法 : W:81xH:83.5xD:196.5mm  
質 量 : 約 790g  
消 費 電 力 : 5.6W(最大)

¥10,000 区分2

4K カメラ

4K 対応

AF2  
KOMERY



解 像 度 : UHD/4K、QHD/2.7K、FHD/1080p  
HD/720p、VGA/480p  
インターフェース : USB2.0  
記 録 メ デ ィ ア : SD カード  
フ ォ ー カ ス 固 定 : f=5.6mm  
絞 り : F2.0  
入 力 端 子 : 3.5mm ミニステレオジャック  
出 力 端 子 : HDMI ミニタイプ C  
外 形 寸 法 : W:126xH:58xD:57mm  
質 量 : 約 295g  
電 源 : NP-40

¥3,000 区分2

区分	1日	2日	3日	4日	5日	6日	7日	区分	1日	2日	3日	4日	5日	6日	7日
1	1.0	1.3	1.5	1.7	1.85	2.0	2.15	2	1.0	2.0	3.0	4.0	5.0	6.0	7.0

※上記価格は全て1日のレンタル価格(税別)となっております。機材の詳細なスペックは弊社へお問い合わせください。

区分	1日	2日	3日	4日	5日	6日	7日	区分	1日	2日	3日	4日	5日	6日	7日
3	1.0	1.7	2.2	2.6	3.0	3.4	3.8	4	1.0	1.7	2.3	2.9	3.5	3.9	4.3

デジタル一眼レフカメラ

4K 対応

α 7S II  
SONY



解 像 度 : 4K  
撮 影 素 子 : 35mm フルサイズ、"Exmor"CMOS センサー  
記 録 メ デ ィ ア : MS PRO デュオ、MS PRO-HG デュオ、MS マイクロ (M2)SD カード、SDHC カード (UHS-I 対応)、SDXC カード (UHS-I 対応)、microSD カード、microSDHC カード、microSDXC メモリーカード  
圧 縮 方 式 : XAVC S、AVCHD、MP4  
入 力 端 子 : マイク端子、マイクロ USB 端子  
出 力 端 子 : ヘッドホン端子、マイクロ USB 端子、HDMI マイクロ端子  
外 形 寸 法 : W:129.9xH:94.4xD:78.2mm  
質 量 : 約 446g  
電 源 : NP-FW50

¥12,000 区分2

※記録メディア・レンズ別途 カメラ本体のみ

デジタル一眼レフカメラ

EOS 5D Mark III  
Canon



解 像 度 : フル HD  
撮 影 素 子 : フルサイズ CMOS  
記 録 メ デ ィ ア : CF カード (タイプI 準拠、UDMA モード7 対応)、SD カード SDHC カード、SDXC カード  
圧 縮 方 式 : MPEG-4、AVC/H.264 可変 (平均) ビットレート方式  
レ ン ズ マ ウ ン ト : キヤノン EF マウント  
入 力 端 子 : φ3.5mm ステレオミニジャック、マイクロ USB  
出 力 端 子 : HDMI、マイクロ USB  
外 形 寸 法 : W:152xH:116.4xD:76.4mm  
質 量 : 約 860g  
電 源 : LP-E6

¥15,000 区分2

※記録メディア・レンズ別途 カメラ本体のみ

デジタル一眼レフカメラ

EOS 5D Mark II  
Canon



解 像 度 : HD  
撮 影 素 子 : フルサイズ CMOS  
記 録 メ デ ィ ア : CF カード (タイプI、II 準拠、UDMA 対応)  
圧 縮 方 式 : H.264  
レ ン ズ マ ウ ン ト : キヤノン EF マウント  
入 力 端 子 : φ3.5mm ステレオミニジャック  
出 力 端 子 : typeC、φ3.5mm ステレオミニジャック  
外 形 寸 法 : W:152xH:113.5xD:75mm  
質 量 : 約 810g  
電 源 : LP-E4N

¥12,000 区分2

※記録メディア・レンズ別途 カメラ本体のみ

デジタル一眼レフカメラ

DMC-GH4  
Panasonic



解 像 度 : 4K  
撮 影 素 子 : 4/3 型 Live MOS センサー  
記 録 メ デ ィ ア : SD カード、SDHC カード、SDXC メモリーカード (UHS-I ロゴ 対応) miniSD カード、microSD カード、microSDHC カード  
圧 縮 方 式 : MP4、MOV、AVCHD、ProgressiveAVCHD  
レ ン ズ マ ウ ン ト : マイクロフォーサーズマウント  
入 力 端 子 : micro HDMI TypeD、USB 2.0 High SPEED マルチ、φ3.5mm  
出 力 端 子 : USB 2.0 High SPEED マルチ、AV OUT、φ2.5mm、φ3.5mm  
外 形 寸 法 : W:132.9xH:93.4xD:83.9mm  
質 量 : 約 560g  
電 源 : DMW-BLF19

¥13,000 区分2

※記録メディア・レンズ別途 カメラ本体のみ

4K カメラ

4K 対応

Blackmagic URSA Mini Pro 4.6K G2  
Blackmagic Design



解 像 度 : 4608x2592、4608x1920/4.6K 2.40:1  
4096x2304/4K 16:9/4096x2160/4K DCI  
3840x2160/Ultra HD、3072x2560/3K Anamorphic  
2048x1152/2K 16:9、2048x1080/2K DCI、1920x1080  
撮 影 素 子 : 4.6K  
レ ン ズ マ ウ ン ト : EF マウント  
記 録 メ デ ィ ア : CFast カード x2、SD UHS-II カード x2  
入 力 端 子 : USB-C3.1Gen 1 拡張ポート x1  
出 力 端 子 : SDI、XLR アナログ  
外 形 寸 法 : W:202xH:146.8xD:209mm  
質 量 : 約 2.3kg  
電 源 : Canon LP-E6

¥35,000 区分2

※記録メディア・レンズ・Blackmagic URSA Viewfinder 別途 カメラ本体のみ

4K カメラ

4K 対応

Blackmagic URSA Mini Pro 4.6K  
Blackmagic Design



解 像 度 : 4608x2592、4096x2304、4608x1920  
4096x2160、3840x2160、3072x2560  
2048x1152、2048x1080、1920x1080  
撮 影 素 子 : 25.34x14.25mm (スーパー 35)  
レ ン ズ マ ウ ン ト : EF マウント、B4 マウント  
記 録 メ デ ィ ア : CFast2.0x2、SD UHS-II x2  
入 力 端 子 : SDI、XLR アナログ  
出 力 端 子 : SDI、3.5mm ヘッドフォンジャック  
外 形 寸 法 : W:202xH:146.8xD:209mm  
質 量 : 約 2.31kg  
電 源 : カメラ後部のマウントは業界標準 V マウント

¥30,000 区分2

Blackmagic URSA Viewfinder セット

※記録メディア・レンズ別途

4K カメラ

4K 対応

Blackmagic URSA Mini 4.6K EF  
Blackmagic Design



解 像 度 : 4608x2592、4096x2304、4608x1920  
4096x2160、3840x2160、3072x2560  
2048x1152、2048x1080、1920x1080  
撮 影 素 子 : 25.34x14.25mm (スーパー 35)  
レ ン ズ マ ウ ン ト : EF マウント  
記 録 メ デ ィ ア : CFast2.0x2  
入 力 端 子 : SDI、XLR アナログ  
出 力 端 子 : SDI、3.5mm ヘッドフォンジャック  
外 形 寸 法 : W:193.4xH:146.8xD:209mm  
質 量 : 約 2.27kg  
電 源 : カメラ後部のマウントは業界標準 V マウント

¥25,000 区分2

Blackmagic URSA Viewfinder セット

※記録メディア・レンズ別途

Blackmagic URSA Viewfinder  
Blackmagic Design



ディスプレイ解像度 : 1920 x 1080  
外 形 寸 法 : W:200.9 x H:68 x D:159.6mm  
質 量 : 約 695g

¥5,000 区分2

区分	1日	2日	3日	4日	5日	6日	7日	区分	1日	2日	3日	4日	5日	6日	7日
1	1.0	1.3	1.5	1.7	1.85	2.0	2.15	2	1.0	2.0	3.0	4.0	5.0	6.0	7.0

※上記価格は全て1日のレンタル価格(税別)となっております。機材の詳細なスペックは弊社へお問い合わせください。

区分	1日	2日	3日	4日	5日	6日	7日	区分	1日	2日	3日	4日	5日	6日	7日
3	1.0	1.7	2.2	2.6	3.0	3.4	3.8	4	1.0	1.7	2.3	2.9	3.5	3.9	4.3

URSA アクセサリー

URSA Studio Viewfinder

Blackmagic Design



ス ペ ッ ク : 7 インチ、1920x1200 解像度  
外 形 寸 法 : W:304 × H:233mm  
質 量 : 約 2.39kg

¥7,000 区分 1

Blackmagic Camera Fiber Converter

Blackmagic Design



ス ペ ッ ク : HD、3G-SDI、6G-SDI、12G-SDI/ 切替可能  
外 形 寸 法 : W:138 × H:191 × D:140mm  
質 量 : 約 2.2kg

¥10,000 区分 1

Blackmagic Studio Fiber Converter

Blackmagic Design



ス ペ ッ ク : xトークバック・オーディオ、SDI チャンネル 15 および 16 / プロダクション 25 ピンコネクタを介したアナログ入出力 / プロダクション / エンジニア  
外 形 寸 法 : W:210.3 × H:88.4 × D:371.9mm  
質 量 : 約 2.8kg

¥10,000 区分 1

ATEM Camera Control Panel

Blackmagic Design



ス ペ ッ ク : 最大 4 台の URSA、Mini、URSA Broadcast、Blackmagic Studio Camera、Micro Studio Camera を個別にコントロール  
ア イ リ ス : 自動アイリスオン、調整幅コントロール  
フ ォ ー カ ス : リモートフォーカスコントロール  
外 形 寸 法 : W:430 × H:141.7 × D:389mm  
質 量 : 約 6.65kg

¥20,000 区分 1

※マルチカメラシステムについては HD での運用のみ対応しています。詳細は担当者にご相談ください。

B4 Mount

Blackmagic Design



ス ペ ッ ク : B4 バヨネット方式  
外 形 寸 法 : W:83.05 × H:74.10 × D:56.01mm  
質 量 : 約 340g

¥2,000 区分 2

Blackmagic URSA Mini SSD Recorder

Blackmagic Design



ス ペ ッ ク : URSA Mini Pro で Blackmagic RAW または ProRes ファイルを標準の 2.5 インチ SSD に収録可能  
外 形 寸 法 : W:102.3 × H:143.1 × D:47mm  
質 量 : 約 575g

¥2,000 区分 2

4K カメラ

4K 対応

UHK-430

IKEGAMI



水 平 解 像 度 : 2000TV 本 4K60p/1000TV 本 HD  
撮 影 素 子 : 2/3 型 Native 4KCMOS センサ 3 板式 8Mpixel  
レ ン ズ マ ウ ン ト : B4 マウントバヨネット  
感 度 : F10@4K59.94P/HD59.94i  
F11@4K50p/HD50i  
光 学 プ ロ ッ ク : 2/3 型 R、G、B プリズム  
内 蔵 フ ィ ル タ : ND 1: CLEAR 2: 1/4、3: 1/8、4: 1/16、5: 1/64  
CC A: 3200K B: 4300K C: 6300K D: CROSS E: OPTION  
S / N : 62dB(HD 運用時)  
入 力 端 子 : SDI  
出 力 端 子 : SDI  
外 形 寸 法 : W:148.5 × H:243 × D:340mm  
(バンドル含む)  
質 量 : 約 4.6kg  
消 費 電 力 : 55W

カメラ本体と CCU-430 と VFL201D のセット ¥110,000 区分 2  
※記録メディア・レンズ別途

OCP-300

IKEGAMI



最 大 ケ ー ブ ル 長 : ネットワーク CP ケーブル 50m  
シリアル CP ケーブル 65m  
Ether LAN ケーブル 100m  
外 形 寸 法 : W:102 × H:354 × D:82.2mm  
質 量 : 約 1.44kg  
消 費 電 力 : 12W

¥12,000 区分 1

VFE-741D

IKEGAMI



外 形 寸 法 : W:235 × H:143.5 × D:76.5mm  
質 量 : 約 1.6kg  
消 費 電 力 : 22W

¥60,000 区分 1

UA46x9.5BERD

FUJINON



焦 点 距 離 : (1x)/(2x)/9.5mm-437mm/19-874mm  
ズ ー ム 比 : 46x  
エ ク ス テ ン ダ ー : 2x  
最 大 口 径 比 : 1:2.0(9.5mm-224mm)1:3.9(437mm)2.8m  
外 形 寸 法 : 約φ 146.5 × W:345.8mm  
質 量 : 約 5.7kg(フードなし)

¥80,000 区分 2

区分	1日	2日	3日	4日	5日	6日	7日	区分	1日	2日	3日	4日	5日	6日	7日
1	1.0	1.3	1.5	1.7	1.85	2.0	2.15	2	1.0	2.0	3.0	4.0	5.0	6.0	7.0

※上記価格は全て1日のレンタル価格(税別)となっております。機材の詳細なスペックは弊社へお問い合わせください。

区分	1日	2日	3日	4日	5日	6日	7日	区分	1日	2日	3日	4日	5日	6日	7日
3	1.0	1.7	2.2	2.6	3.0	3.4	3.8	4	1.0	1.7	2.3	2.9	3.5	3.9	4.3

デジタルマルチコアカメラシステム

HDK-55  
IKEGAMI



解 像 度 : 1,920x1,080  
撮 影 素 子 : 2/3型 AIT CCD/1080i  
レ ン ズ マ ウ ン ト : B4  
フ ォ ー マ ッ ト : 1080i  
入 力 端 子 : 3G-SDI/HD-SDI  
出 力 端 子 : 3G-SDI/HD-SDI/SD-SDI マルチ出力ポート  
外 形 寸 法 : W:138.5xH:270xD:337mm  
質 量 : 約 4.6kg  
消 費 電 力 : 20W

FA-55/BSF-55  
IKEGAMI



送 り 返 し 信 号 : SD \HD-SDI(自動検出)  
イ ン タ ー カ ム : 4線式、クリアカム、RTS  
入 力 端 子 : SDI  
出 力 端 子 : SDI、SDTV VBS、0dBs / +4dBs Low  
外 形 寸 法 : W:483 x H:66.4 x D:405mm  
質 量 : 約 4.6kg  
消 費 電 力 : 約 55VA(BS 単体) HEAD 送電 180VA 以下

¥100,000 区分2

※カメラ本体、CCUセット  
※レンズ、トリアクスケーブル別途

XDCAM メモリーカムコーダー

4K 対応

PXW-Z190  
SONY



解 像 度 : 3,840x2,160  
撮 影 素 子 : 1/3 型 裏面照射型 CMOS イメージセンサー  
"Exmor R" RG 板式  
レ ン ズ マ ウ ン ト : 固定  
記 録 メ デ ィ ア : SDXC メモリーカード  
最 低 被 写 体 照 度 : 0.01lux  
音 声 入 力 端 子 : XLR タイプ 3ピン×2、LINE/MIC/MIC+48V 切り替え式  
出 力 端 子 : SDI、BNC/TC、HDMI  
外 形 寸 法 : W:190xH:202xD:419mm  
質 量 : 約 2.3kg (本体のみ)  
消 費 電 力 : 約 22W

¥30,000 区分1

NXCAM カムコーダー

HXR-NX5R  
SONY



解 像 度 : 1,920x1,080  
撮 影 素 子 : 1/2.8 型 3 板式、"Exmor" CMOS イメージセンサー  
レ ン ズ マ ウ ン ト : 固定  
記 録 メ デ ィ ア : MS/PRO デュオ  
最 低 被 写 体 照 度 : 1.2lux  
音 声 入 力 端 子 : XLR タイプ  
出 力 端 子 : SDI、HDMI、BNC(コンポジット)  
外 形 寸 法 : W:176xH:199.5xD:385mm  
質 量 : 約 2.1kg  
消 費 電 力 : 7.8W

¥20,000 区分1

※カメラ本体のみ

ワイドコンバージョンレンズ

WCX-80  
Zunow



倍 率 : 0.8 倍ワイドコンバージョンレンズ

¥2,000 区分1

XDCAM メモリーカムコーダー

PMW-100  
SONY



解 像 度 : 1,920x1,080  
撮 影 素 子 : 1/2.9 型 9、"Exmor" CMOS イメージセンサー 単板式  
記 録 メ デ ィ ア : SxS/ExpressCard/34  
最 低 被 写 体 照 度 : 6lux(F1.6)  
音 声 入 力 端 子 : XLR タイプ 3ピン、48V 切り換え式 +MIC/MIC/LINE  
出 力 端 子 : HDMI  
外 形 寸 法 : W:167xH:164xD:278mm  
質 量 : 約 1.5kg  
消 費 電 力 : 12W

¥20,000 区分1

XDCAM EX カムコーダー

PMW-EX3  
SONY



解 像 度 : 1,920x1,080  
撮 影 素 子 : 1/2 型、"Exmor" CMOS イメージセンサー  
RGB3 板式  
レ ン ズ マ ウ ン ト : 1/2 型 EX マウント  
記 録 メ デ ィ ア : Express Card / 34 x 2  
最 低 被 写 体 照 度 : 0.14lux  
入 力 端 子 : SDI、BNC/TC/GENLOCK  
出 力 端 子 : SDI、コンポーネント、BNC/TC/GENLOCK  
外 形 寸 法 : W:250xH:210xD:400mm  
質 量 : 約 1.9kg  
消 費 電 力 : 13.5W

¥20,000 区分1

※カメラ本体のみ

電子カラービューファインダー

EVF-035W-3G  
Alphatron



サ イ ズ : 3.54 インチ  
入 力 端 子 : HDMI(mini)、BNC(3G/SD/HD-SDI)  
出 力 端 子 : HDMI(mini)、BNC(3G/SD/HD-SDI)  
外 形 寸 法 : W:285xH:155xD:124mm  
質 量 : 約 480g  
消 費 電 力 : 9.6W

¥5,000 区分1

SDI カメラ

HQ-SDI307  
HQCAM



解 像 度 : 1,080p(30fps)、720p(60fps)  
出 力 端 子 : SDI  
外 形 寸 法 : W:50xH:56xD:130mm  
質 量 : 約 345g  
消 費 電 力 : 5W

¥2,000 区分1

区分	1日	2日	3日	4日	5日	6日	7日	区分	1日	2日	3日	4日	5日	6日	7日
1	1.0	1.3	1.5	1.7	1.85	2.0	2.15	2	1.0	2.0	3.0	4.0	5.0	6.0	7.0

※上記価格は全て1日のレンタル価格(税別)となっております。機材の詳細なスペックは弊社へお問い合わせください。

区分	1日	2日	3日	4日	5日	6日	7日	区分	1日	2日	3日	4日	5日	6日	7日
3	1.0	1.7	2.2	2.6	3.0	3.4	3.8	4	1.0	1.7	2.3	2.9	3.5	3.9	4.3

リモートカメラ

4K 対応

SRG-A40  
SONY



映像信号 : 3840x2160/29.97p、25p、23.98p  
1920x1080/59.94p、50p、29.97p、25p、23.98p  
1920x1080/59.94i、50i  
1280x720/59.94p、50p  
撮像素子 : 1/2.5 型 Exmor R CMOS イメージセンサー  
出力方式 : 3G-SDI/HDMI/IP ストリーミング  
同期方式 : 内部同期方式 \* 一部モデルでは外部同期 (Genlock) 入力に対応  
出力端子 : HDMI/3G-SDI/IP ストリーミング  
外形寸法 : W:156.7xH:184xD:200mm(突起部含まず)  
質量 : 約 2.0kg  
消費電力 : 80W

¥30,000 区分 1

リモートカメラ

BRC-H700  
SONY



映像信号 : 1080/59.94i  
1080/50i(ボトムスイッチ切り替え)  
同期方式 : 内部同期、外部同期、自動切り替え  
: 1/3 型 3CCD  
入力端子 : ミニ DIN8 ピン、コンタクト端子台 9 ピン  
出力端子 : D-sub、BNC、ミニ DIN8 ピン、コンタクト端子台 9 ピン  
外形寸法 : W:207 x H:310.8 x D:205mm  
質量 : 約 4.5kg  
消費電力 : 24W

BRC-Z700  
SONY



映像信号 : HD 1080i、SD/NTSC  
HD1080/50i、SD/PAL  
(ボトムスイッチ切り替え)  
同期方式 : 内部同期、外部同期、自動切り替え  
: 1/4 型 3CMOS  
入力端子 : ミニ DIN8 ピン、ミニ DIN8 ピン、コンタクト端子台 9 ピン  
出力端子 : D-sub 15 ピン、BNC、ミニ DIN4 ピン、コンタクト端子台 9 ピン  
外形寸法 : W:198 x H:274 x D:238mm  
質量 : 約 4.5kg  
消費電力 : 28.8W

RM-BR300  
SONY



コントロール : VISCA RS-232C OUT/8 ピン DIN  
VISCA RS-422/9 ピンコンタクト端子台  
T A L L Y : CONTACT 出力/9 ピンコンタクト端子台  
外形寸法 : W:391xH:185xD:146mm  
質量 : 約 950g  
消費電力 : 2.4W

BRU-H700  
SONY



カメラ入力 : LC DuplexFiber  
映像出力 : D-sub 15 ピン  
同期入出力 : BNC  
コントロール : 8 ピンミニ DIN  
外形寸法 : W:210xH:86xD:240mm  
質量 : 約 2.4kg  
消費電力 : 8W

1set ¥60,000 区分 1

\* [BRC-H700] と [RM-BR300] と [BRU-H700] のセット  
または [BRC-Z700] と [RM-BR300] と [BRU-H700] のセット

区分	1日	2日	3日	4日	5日	6日	7日	区分	1日	2日	3日	4日	5日	6日	7日
1	1.0	1.3	1.5	1.7	1.85	2.0	2.15	2	1.0	2.0	3.0	4.0	5.0	6.0	7.0

※上記価格は全て1日のレンタル価格(税別)となっております。機材の詳細なスペックは弊社へお問い合わせください。

メモリーカードポータブルレコーダー

AG-HCK10G  
Panasonic



撮像素子 : 1/4.1 型プログレッシブ対応 3MOS  
映像出力 : [59.94 Hz 設定時]  
PHモード: 1080/60i、1080/30p/over 60i  
1080/24p/Native、720/60p、  
720/30p/over 60p、720/24p/Native  
HAモード: 1080/60i、HGモード: 1080/60i  
HEモード: 1080/60i  
外形寸法 : W:53.5 x H:56 x D:123.8mm  
質量 : 275g  
消費電力 : 3.5W

¥16,000 区分 1

AG-UMR20  
Panasonic



映像入力 : SDI、ステレオミニジャック 3.5 mm  
映像出力 : SDI、HDMI TypeA  
メディア : SDHC/4GB~32 GB、SDXC/48GB~128 GB  
MP4 : Class10 以上  
AVCHD : Class4 以上  
外形寸法 : W:100xH:53.5xD:140mm  
質量 : 590g  
消費電力 : 単体使用時: 1.1 A (バッテリー使用時)  
7 A (ACアダプター使用時)

¥15,000 区分 1

AG-HMR10  
Panasonic



映像入力 : SDI  
映像出力 : HDMI、SDI  
メディア : SD、SDHC  
外形寸法 : W:96xH:52.6xD:133mm  
質量 : 約 580g  
消費電力 : 11.7W

¥10,000 区分 1

区分	1日	2日	3日	4日	5日	6日	7日	区分	1日	2日	3日	4日	5日	6日	7日
3	1.0	1.7	2.2	2.6	3.0	3.4	3.8	4	1.0	1.7	2.3	2.9	3.5	3.9	4.3

6K カメラレンズ

6K 対応

Blackmagic Pocket Cinema Camera 6K  
Blackmagic Design



解像度 : 6144x3456、6144x2560、5744x3024、4096x2160  
 撮影素子 : 3840x2160、3728x3104、2868x1512、1920x1080  
 レンズマウント : アクティブ方式 EF マウント  
 記録メディア : SD  
 入力端子 : ミニ XLR アナログ、3.5mm ステレオオーディオ  
 出力端子 : HDMI  
 外形寸法 : W:178.1xH:96xD:101.3mm  
 質量 : 約 900g  
 電源 : Canon LP-E6

¥15,000 区分 1  
 ※レンズ・記録メディア別

4K カメラ

4K 対応

Blackmagic Pocket Cinema Camera 4K  
Blackmagic Design



解像度 : 4096x2160、3840x2160、1920x1080  
 撮影素子 : 178.1x10mm(フォーサーズ)  
 レンズマウント : アクティブ方式 MFT マウント  
 記録メディア : USB-C3.1 Gen1 拡張ポート / 外付けメディアへの Blackmagic RAW および ProRes 収録用、CFast、SD UHS-II  
 入力端子 : ミニ XLR アナログ  
 出力端子 : HDMI  
 外形寸法 : W:82.5xH:96xD:85.5mm  
 質量 : 約 722g  
 電源 : Canon LP-E6

¥12,000 区分 1  
 ※記録メディア・レンズ別途 カメラ本体のみ

4K カメラ

4K 対応

Blackmagic Production Camera 4K EF  
Blackmagic Design



解像度 : 3840x2160、1920x1080  
 撮影素子 : スーパー 35mm  
 レンズマウント : EF マウント  
 記録メディア : RAW データ  
 入力端子 : 1/4 インチジャック  
 出力端子 : SDI、3.5mm ステレオヘッドフォン  
 外形寸法 : W:166xH:126xD:113mm  
 質量 : 1.7kg  
 バッテリー持続時間 : 約 90 分

¥10,000 区分 2  
 ※記録メディア・レンズ別途 カメラ本体のみ

4K カメラ

4K 対応

Blackmagic Micro Studio Camera 4K  
Blackmagic Design



解像度 : 3840x2160、1920x1080  
 撮影素子 : 13.056x7.344mm  
 レンズマウント : アクティブ方式 MFT マウント  
 入力端子 : HDMI、SDI  
 出力端子 : HDMI、SDI  
 外形寸法 : W:82.5xH:65.4xD:69.5mm  
 質量 : 約 304g  
 電源 : Canon LP-E6

¥9,000 区分 2  
 ※記録メディア・レンズ別途 カメラ本体のみ

HD カメラ

Blackmagic Pocket Cinema Camera  
Blackmagic Design



解像度 : 1920x1080  
 撮影素子 : 12.48x7.02mm  
 レンズマウント : アクティブ方式 MFT マウント  
 記録メディア : リムーバブル SDXC、SDHC カード  
 入力端子 : 3.5mm ステレオオーディオ  
 出力端子 : microHDMI type D、3.5mm ステレオヘッドフォン  
 外形寸法 : W:128xH:66xD:38mm  
 質量 : 355g  
 バッテリー持続時間 : 約 1 時間

¥5,000 区分 2  
 ※記録メディア・レンズ別途 カメラ本体のみ

無線送電システム

送信機 WL24HD-M  
受信機 HRX24-M

I.DEN



解像度 : 1,920x1,080i、1,280x720p  
 搬送波 : 2.4GHz 方式  
 チャンネル数 : 10 チャンネル (同時使用)  
 音声サンプリング : 48kHz  
 入力端子 : SD/HD-SDI  
 出力端子 : SD/HD-SDI  
 YC、CVBS(SD 入力時)、YPbPr(HD 入力時)

※使用に際して無線免許を必要としません



電波追従装置



取付例

¥120,000 区分 1

ミリ波 HD 映像伝送装置

GL-60  
IKEGAMI



60GHz 帯ミリ波を用いて HD-SDI 信号を非圧縮で伝送  
 スタジアム、高速道路、河川、線路など今まで  
 ケーブル敷設ができなかった場所への回線構築に最適

解像度 :  
 送受信周波数 : 58.5GHz または 61.5GHz  
 伝送距離 : 100m (標準アンテナ使用時)  
 750m (高利得アンテナ使用時)  
 入力端子 : HD-SDI  
 出力端子 : HD-SDI  
 外形寸法 : 受信機 / W:90 x H:90 x D:300mm  
 送信機 / W:90 x H:90 x D:300mm  
 質量 : 受信機 / 70g、送信機 / 70g  
 消費電力 : 受信機 / 5.5W、送信機 / 6.5W

標準アンテナは最低 2m、高利得アンテナは最低 50m 離して使用して下さい。

高利得アンテナ

送受信機 1set ¥90,000 区分 1  
 ※三脚別途

区分	1日	2日	3日	4日	5日	6日	7日	区分	1日	2日	3日	4日	5日	6日	7日
1	1.0	1.3	1.5	1.7	1.85	2.0	2.15	2	1.0	2.0	3.0	4.0	5.0	6.0	7.0

※上記価格は全て1日のレンタル価格(税別)となっております。機材の詳細なスペックは弊社へお問い合わせください。

区分	1日	2日	3日	4日	5日	6日	7日	区分	1日	2日	3日	4日	5日	6日	7日
3	1.0	1.7	2.2	2.6	3.0	3.4	3.8	4	1.0	1.7	2.3	2.9	3.5	3.9	4.3

ワイヤレス HD ビデオ伝送システム

BOLT 730 Pro TX  
BOLT 730 Pro RX

Teradek



送信機

入力端子 : 3G/SD/HD-SD  
伝送距離 : 約91m  
外形寸法 : W:58.0×D:110.0mm  
質量 : 約200g  
消費電力 : 4.5W

受信機

出力端子 : Dual SD/HD/3G-SDI  
外形寸法 : W:75.0×D:110.0mm  
消費電力 : 6W

送受信機 1set ¥12,000 区分2

ワイヤレス HD ビデオ伝送システム

CW-1S

I-D-X



送信機

解像度 : HD/SD/PC  
伝送距離 : 約30m  
入力端子 : HDMI タイププラグ  
外形寸法 : W:112×H:72×D:89mm  
質量 : 約20g  
消費電力 : 3.5W

受信機

出力端子 : HDMI タイププラグ  
外形寸法 : W:112×H:33×D:58mm  
質量 : 約60g  
消費電力 : 5W

送受信機 1set ¥12,000 区分2

無線送電システム

Air TUBE-Pro

I.DEN



送信機

解像度 : FHD/1080p、HD/720p  
伝送距離 : 30m  
入力端子 : HDMI  
外形寸法 : W:96×H:140×D:37mm  
質量 : 約220g  
消費電力 : 9W

受信機

出力端子 : HDMI  
外形寸法 : W:96×H:140×D:37mm  
質量 : 約210g  
消費電力 : 10W

送受信機 1set ¥5,000 区分2

カメラ用ワイヤレスシステム

AVX-MKE2 SET-5-US

SENNHEISER



周波数 : 20Hz~20kHz  
質量 : 約87g  
消費電力 : 250mW

¥5,000 区分1

ワイヤレスタリーシステム

HW-T500/HW-R500

MUSASHI-OPT



状態信号 : 10台の子機へタリー信号を送信(最大)  
親機入力端子 : HD-Sub 15P(メス)  
子機入力端子 : BNC/タリー  
外形寸法 : 親機/W:215mm×H:44mm×D:120mm  
子機/W:86mm×H:38mm×D:77mm  
質量 : 親、子機/約290g  
消費電力 : 親、子機/単3電池2本

親機 1台・子機 3台 1set ¥20,000 区分1

区分	1日	2日	3日	4日	5日	6日	7日	区分	1日	2日	3日	4日	5日	6日	7日
1	1.0	1.3	1.5	1.7	1.85	2.0	2.15	2	1.0	2.0	3.0	4.0	5.0	6.0	7.0

※上記価格は全て1日のレンタル価格(税別)となっております。機材の詳細なスペックは弊社へお問い合わせください。

三脚・ドリー



Vector700



Vision6



Ace M MS



Video14 II



TE-12HD  
ドリーはオプションです。



Video18 III



TH-950DV



3319-3ST

カテゴリ	メーカー	モデル	仕様		価格 区分1
三脚	SHOTOKU	TE-12HD	●最大荷重/140kg	●本体質量/9.0kg	¥18,000
	Vinten	Vector700	●最大荷重/70kg	●本体質量/17.85kg	¥18,000
	Vinten	Vector70	●最大荷重/70kg	●本体質量/18kg	¥18,000
	ミラー	DS-60	●最大荷重/32kg	●本体質量/8kg	¥13,000
	Vinten	Vision20	●最大荷重/30kg	●本体質量/7kg	¥13,000
	Vinten	Vision100	●最大荷重/7~20kg	●本体質量/6.2kg	¥10,000
	Vinten	Vision11	●最大荷重/6.5~17kg	●本体質量/8.2kg	¥10,000
	Vinten	Vision6	●最大荷重/4.6~10kg	●本体質量/5.5kg	¥10,000
	Vinten	Vision5	●最大荷重/5~10kg	●本体質量/5.5kg	¥10,000
	Vinten	VB3-AP2M	●最大荷重/6.6kg	●本体質量/6.5kg	¥5,000
	ザハトラ	Ace M MS	●最大荷重/0~4kg	●本体質量/1.7kg	¥5,000
	ザハトラ	Video18 III	●最大荷重/3~18kg	●本体質量/9.0kg	¥10,000
	ザハトラ	Video14 II	●最大荷重/6.1~15kg	●本体質量/5.2kg	¥8,000
	ザハトラ	Video10	●最大荷重/6kg	●本体質量/4kg	¥8,000
	Libec	TH-950DV	●最大荷重/4kg	●本体質量/3.75kg	¥5,000
	Libec	TH-650HV	●最大荷重/3kg	●本体質量/3.3kg	¥5,000
	Libec	ALLEX S KIT	●最大荷重/3kg	●本体質量/5.8kg	¥5,000
	sachtler	System Ace M MS	●最大荷重/4kg	●本体質量/1.7kg	¥5,000
	Jieyang	O508A	●最大荷重/5kg	●本体質量/4.17kg	¥5,000
	ACEBIL	A0/T705	●最大荷重/6kg	●本体質量/4.7kg	¥3,000
ドリー	ザハトラ	Video14 II用	●Video14 II用		¥3,000
	Vinten	3319-3ST	●Vinten 三脚用ドリー ●荷重/5.8kg		¥2,000
	ザハトラ	Video10用	●Video10用		¥3,000

バッテリー&チャージャー

※飛行機機内への持ち込みには制限がありますのでご注意ください。

カテゴリ	メーカー	モデル	仕様		価格 区分1
バッテリー	I-D-X	NP-L50S	●14.4V/50wh	●パワーインジケーター付	¥1,750
	I-D-X	BP95dx	●12.0V/5.3Ah	●パワーインジケーター付	¥1,000
	I-D-X	BP-H100	●13.2V/7.6Ah		¥1,500
	SONY	NP-F730	●7.2V/2.7Ah		¥1,000
	SONY	NP-FV70	●6.8V/1.9Ah		¥1,000
バッテリー チャージャー	I-D-X	VL-4S	●NP-L50S用		¥5,000
	I-D-X	AL-4	●(BP/NP 両用) Ni-Cd・Li-ION・Ni-Mh		¥8,000
	SONY	BC-TRV	●インフォリチウム V/H/P シリーズ対応		¥1,000

区分	1日	2日	3日	4日	5日	6日	7日	区分	1日	2日	3日	4日	5日	6日	7日
3	1.0	1.7	2.2	2.6	3.0	3.4	3.8	4	1.0	1.7	2.3	2.9	3.5	3.9	4.3

カメラレンズ



CN-E85mm T1.3 L F



CN-E35mm T1.5 L F



UA46 x 9.5BERD



FUJINON MK18-55mm T2.9



FUJINON MK50-135mm T2.9



XA88

カテゴリ	メーカー	モデル	仕様	価格 区分2
2/3 ENG/EFPズームレンズ	FUJINON	UA46 x 9.5BERD	●4K対応放送用46倍ズームレンズ	¥100,000
	Canon	J33ax11B4 IAS	●ポータブル高倍率ズームレンズ	¥50,000
	Canon	HJ9 x 5.5B IAS	●ショートズームレンズ	¥30,000
	Canon	J9ax5.2B4	●ENG/EFPショートズーム超ワイド	¥20,000
	Canon	J20ax8B4	●IRS SX12	¥20,000
	Canon	J18x8.5B4	●IRS SX12	¥10,000
	Canon	J15ax9.5B4	●IRS SX12	¥10,000
	Canon	J14ax8.5B4	●IRS SX12	¥10,000
	Canon	J13ax9B4	●IRS II-A TX12	¥10,000
	Canon	YJ13ax6B4	●IRS SX12 ショートズーム	¥15,000
	Canon	YJ17x9.5B4	●IRS PX12	¥10,000
	Canon	YJ20x8.5B4	●IRS SX12	¥15,000
ポータブルレンズ光学系アクセサリ	Canon	KJ20 x 8.2B IRSD	●20倍ズームレンズ	¥30,000
民生用レンズ	Canon	T15-II	●テレサイドコンバーター付 (ACC-98 II 付き)	¥10,000
	SONY	VCL-HG0862K	●径: 86mm 用 0.8倍 (広角) ●ワイドコンバージョンレンズ	¥3,000
	レイノックス	XL-5000PRO	●径: 52~67mm 用 0.5倍 (広角) ●ワイドコンバージョンレンズ	¥10,000
B4マウントレンズ	レイノックス	XL-3000PRO	●径: 52~67mm 用 0.3倍 (超広角) ●ウルトラワイドコンバージョンレンズ	¥10,000
	FUJINON	XA88x8.8BEPS	●88倍レンズ ●三脚込み ●8.8~777/17.6~1554mm エクステンダー付き	¥100,000
EFマウントレンズ	Canon	PJ40x25BIE	●40倍レンズ ●25~1000/50~2000mm エクステンダー付き	¥60,000
	Canon	EF 24mm/F1.4	●単焦点 焦点距離: 24mm 開放F値 1.4	¥4,000
EFマウントレンズ	Canon	EF 50/1.4 USM	●単焦点 焦点距離: 50mm 開放F値 1.4	¥3,000
	Canon	EF 50mm/F1.2USM	●単焦点 焦点距離: 50mm 開放F値 1.2	¥4,000
	Canon	EF 85/1.8 USM	●単焦点 焦点距離: 85mm 開放F値 1.8	¥4,000
	Canon	EF 85mm/F1.2L II USM	●単焦点 焦点距離: 85mm 開放F値 1.2	¥4,000
	Canon	EF 135mm/F2L USM	●単焦点 焦点距離: 135mm 開放F値 2	¥4,000
	Canon	EF 16-35/2.8L II USM	●ズーム 焦点距離: 16~35mm 開放F値 2.8	¥4,000
	Canon	CN-E14mm T3.1 L F	●単焦点 焦点距離: 14mm 最大口径比 3.1	¥8,000
	Canon	CN-E24mm T1.5 L F	●単焦点 焦点距離: 24mm 最大口径比 1.5	¥8,000
	Canon	CN-E35mm T1.5 L F	●単焦点 焦点距離: 35mm 最大口径比 1.5	¥8,000
	Canon	CN-E50mm T1.3 L F	●単焦点 焦点距離: 50mm 最大口径比 1.3	¥8,000
	Canon	CN-E85mm T1.3 L F	●単焦点 焦点距離: 85mm 最大口径比 1.3	¥8,000
	Canon	CN-E135mm T2.2 L F	●単焦点 焦点距離: 135mm 最大口径比 2.2	¥8,000
	Canon	CN-E18-80mm T4.4 L IS KAS S	●ズーム 焦点距離: 18~80mm 最大口径比 4.4	¥8,000
	Canon	CN-E70-200mm T4.4 L IS KAS S	●ズーム 焦点距離: 70~200mm 最大口径比 4.4	¥10,000
	Tokina	11-16 T3 CINEMA LENS	●ズーム 焦点距離: 11~16mm 開放F値 2.8	¥6,000
	Tokina	16-28 T3 CINEMA LENS	●ズーム 焦点距離: 16~28mm 開放F値 2.8	¥10,000
	Tokina	50-135 T3 CINEMA LENS	●ズーム 焦点距離: 50~135mm 開放F値 2.8	¥12,000
	Eマウントレンズ	SONY	E16-70mm F4 ZA OSS	●ズーム 焦点距離: 16~70mm 開放F値 4~22
FUJINON		MK18-55mm T2.9	●ズーム 焦点距離: 18~55mm 開放F値 2.75~2.9	¥8,000
FUJINON	FUJINON	MK50-135mm T2.9	●ズーム 焦点距離: 50~135mm 開放F値 2.75~2.9	¥8,000
	Panasonic	H-H014A	●単焦点 焦点距離: 14mm 開放F値 2.5	¥1,500
マイクロフォーサーズマウントレンズ	Panasonic	H-H020A	●単焦点 焦点距離: 20mm 開放F値 1.7	¥1,500
	変換アダプター	METABONES	●マウント変換: EF~Fマウント	¥4,000
METABONES		●マウント変換: EF~マイクロフォーサーズマウント	¥4,000	
METABONES		●マウント変換: PL~マイクロフォーサーズマウント	¥4,000	

区分	1日	2日	3日	4日	5日	6日	7日	区分	1日	2日	3日	4日	5日	6日	7日
1	1.0	1.3	1.5	1.7	1.85	2.0	2.15	2	1.0	2.0	3.0	4.0	5.0	6.0	7.0

※上記価格は全て1日のレンタル価格(税別)となっております。機材の詳細なスペックは弊社へお問い合わせください。

ATEM ライブプロダクションスイッチャー

8K 対応

ATEM Constellation 8K

Blackmagic Design



入力数: 40  
出力数: 28  
入力端子: SDI/40(10-bit 720p, 1080i, 1080p, 2160p) 10(4320p) 切替可能  
出力端子: 24のSDI出力のいずれか  
マルチビュー: 4UltraHDまで/1(8K)  
外形寸法: W:482xH:90xD:235mm  
質量: 約4.8kg  
消費電力: 150W

¥50,000 区分1

ATEM ライブプロダクションスイッチャー用コントロールパネル

ATEM 2 M/E Broadcast Panel

Blackmagic Design



ダイレクトクロスポイント: 20  
シフトクロスポイント: 40  
DSKトランジション: オート、カット、タイ/プレビュー  
フェーダーバー: 2  
外形寸法: W:947 x D:437mm  
質量: 約15.25kg  
消費電力: 70W

¥60,000 区分1

ライブプロダクションスイッチャー

4K 対応

ATEM 4 M/E Broadcast Studio 4K

Blackmagic Design



入力数: 20  
出力数: 13  
入力端子: SDI 10-bit  
出力端子: SDI 10-bit  
外形寸法: W:482xH:90xD:235mm  
質量: 約4.8kg  
消費電力: 300W

¥25,000 区分1

ライブプロダクションスイッチャー

4K 対応

ATEM 2 M/E Production Studio 4K

Blackmagic Design



入力数: 20  
出力数: 13  
入力端子: HDMI 10-bit, SDI 10-bit  
出力端子: HDMI 10-bit, SDI 10-bit  
外形寸法: W:482xH:90xD:235mm  
質量: 約4.1kg  
消費電力: 150W

¥17,000 区分1

区分	1日	2日	3日	4日	5日	6日	7日	区分	1日	2日	3日	4日	5日	6日	7日
3	1.0	1.7	2.2	2.6	3.0	3.4	3.8	4	1.0	1.7	2.3	2.9	3.5	3.9	4.3

ATEM ライブプロダクションスイッチャー用コントロールパネル

ATEM 1 M/E Broadcast Panel  
Blackmagic Design



ダイレクトクロスポイント : 10  
シフトクロスポイント : 20  
DSKトランジション : オート、カット、タイ/プレビュー  
フェーダーバー : 1  
外形寸法 : W:447×H:175×D:384mm  
質量 : 約6kg  
消費電力 : 40W

¥21,000 区分1

ライブプロダクションスイッチャー

ATEM 1 M/E Advanced Panel  
Blackmagic Design

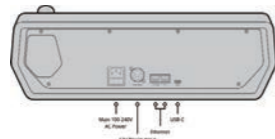

ダイレクトクロスポイント : 10  
シフトクロスポイント : 20  
DSKトランジション : オート、カット、タイ/プレビュー  
フェーダーバー : 1  
外形寸法 : W:430×H:162.3×D:389mm  
質量 : 約5.74kg  
消費電力 : 45W

¥20,000 区分1

ライブプロダクションスイッチャー

ATEM Television Studio Pro 4K  
Blackmagic Design

4K 対応

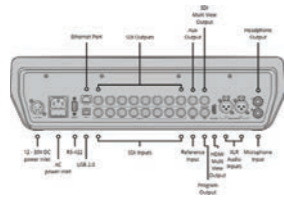

入力端子 : SDI 10-bit(HD/Ultra HD 切替可能)  
出力端子 : SDI 10-bit(HD/Ultra HD 切替可能)  
外形寸法 : W:423×D:302mm  
質量 : 約6.5kg  
消費電力 : 70W

¥20,000 区分1

ATEM ライブプロダクションスイッチャー

ATEM 4M/E Constellation HD  
Blackmagic Design



入力数 : 40  
出力数 : 24  
入力端子 : SDI-40  
出力端子 : SDI-24  
マルチビュー : SDI-4  
外形寸法 : W:482×H:88.4×D:231.3mm  
質量 : 約5.23kg  
消費電力 : 147W

¥20,000 区分1

ライブプロダクションスイッチャー

ATEM Television Studio Pro HD  
Blackmagic Design

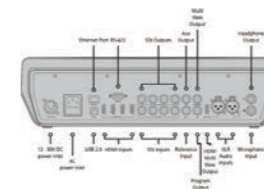

入力端子 : SDI 10-bit(SD/HD 切替可能)、HDMI  
出力端子 : SDI 10-bit(SD/HD 切替可能)  
外形寸法 : W:432×D:302mm  
質量 : 約4.2kg  
消費電力 : 40W

¥15,000 区分1

ライブプロダクションスイッチャー

ATEM Television Studio HD  
Blackmagic Design

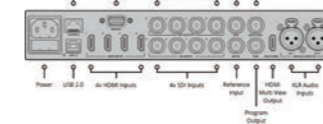

入力端子 : SDI 10-bit(SD/HD 切替可能)、HDMI  
出力端子 : SDI 10-bit(SD/HD 切替可能)  
外形寸法 : W:280×H:44×D:175mm  
質量 : 約1.46kg  
消費電力 : 40W

¥6,000 区分1

ライブスイッチャー

ATEM Mini Pro  
Blackmagic Design

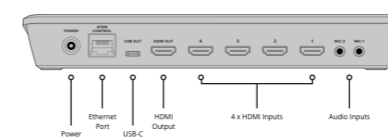

入力端子 : HDMI タイプ A  
出力端子 : HDMI  
外形寸法 : W:237.5×H:35×D:103.5mm  
質量 : 約550g  
消費電力 : 30W

¥5,000 区分1

HD/SD ポータブルビデオスイッチャー

HVS-X110  
朋栄



入力端子 : HD-SDI  
出力端子 : HD-SDI、HDMI  
外形寸法 : W:420×H:129.3×D:246mm  
質量 : 約4kg  
消費電力 : 190W

¥50,000 区分1

マルチフォーマットライブスイッチャー

AV-HS400A  
Panasonic



入力端子 : SD/HD-SDI、SD/HD アナログ、DVI  
出力端子 : SD/HD-SDI、DVI(XGA、SXGA、WXGA、WXGA+、UXGA、WUXGA)  
外形寸法 : W:420×H:132×D:408mm  
質量 : 約6.4kg  
消費電力 : 98W

¥65,000 区分1

区分	1日	2日	3日	4日	5日	6日	7日	区分	1日	2日	3日	4日	5日	6日	7日
1	1.0	1.3	1.5	1.7	1.85	2.0	2.15	2	1.0	2.0	3.0	4.0	5.0	6.0	7.0

※上記価格は全て1日のレンタル価格(税別)となっております。機材の詳細なスペックは弊社へお問い合わせください。

区分	1日	2日	3日	4日	5日	6日	7日	区分	1日	2日	3日	4日	5日	6日	7日
3	1.0	1.7	2.2	2.6	3.0	3.4	3.8	4	1.0	1.7	2.3	2.9	3.5	3.9	4.3

# スイッチャー&調整機器

## マルチフォーマットライブスイッチャー

AV-HS300G  
Panasonic



入力端子 : SDI、RGB DVI-I  
(SXGA1.280x1.024、XGA1.024x768/60Hz)  
出力端子 : SD/HD-SDI  
外形寸法 : W:410xH:102xD:240mm  
質量 : 約4kg  
消費電力 : 60W

¥50,000 区分1

## ストリーミングビデオスイッチャー

V-160HD  
Roland



入力端子 : SDI、HDMI  
出力端子 : SDI、HDMI、USB  
外形寸法 : W:437xH:103xD:253mm  
質量 : 約3.9kg  
消費電力 : 55W

¥50,000 区分1

## マルチフォーマットビデオスイッチャー

V-800HD  
Roland



入力端子 : SDI、HDMI、コンポジット+DVI-I  
出力端子 : SDI、DVI、コンポジット、RGB  
外形寸法 : W:482xH:116xD:275mm  
質量 : 約5.5kg  
消費電力 : 75W

¥50,000 区分1

## HDビデオスイッチャー

V-60HD  
Roland



入力端子 : SDI、HDMI、ミニD-sub  
出力端子 : SDI、HDMI  
外形寸法 : W:356xH:96xD:221mm  
質量 : 約3kg  
消費電力 : 37W

¥30,000 区分1

# スイッチャー&調整機器

## HDビデオスイッチャー

V-8HD  
Roland



入力端子 : HDMI  
出力端子 : HDMI  
外形寸法 : W:317xH:70xD:193mm  
質量 : 約2kg  
消費電力 : 39.6W

¥25,000 区分1

## マルチフォーマットビデオスイッチャー

V-40HD  
Roland



入力端子 : HDMI、ミニD-sub、コンポジット  
出力端子 : HDMI、ミニD-sub、コンポジット  
外形寸法 : W:312xH:266xD:108mm  
質量 : 約3.4kg  
消費電力 : 32W

¥12,000 区分1

## HDビデオスイッチャー

V-1SDI  
Roland



入力端子 : SDI、HDMI  
出力端子 : SDI、HDMI  
外形寸法 : W:313xH:59xD:108mm  
質量 : 約1.2kg  
消費電力 : 25W

¥12,000 区分1

## マトリックススイッチャー

XS-84H  
Roland



入力端子 : HDMI、RGB、コンポーネント、コンポジット、Sビデオ  
出力端子 : HDMI、HDBaseT  
外形寸法 : W:481xH:88xD:353mm  
質量 : 約5.3kg  
消費電力 : 70W

¥60,000 区分1

区分	1日	2日	3日	4日	5日	6日	7日	区分	1日	2日	3日	4日	5日	6日	7日
1	1.0	1.3	1.5	1.7	1.85	2.0	2.15	2	1.0	2.0	3.0	4.0	5.0	6.0	7.0

※上記価格は全て1日のレンタル価格(税別)となっております。機材の詳細なスペックは弊社へお問い合わせください。

区分	1日	2日	3日	4日	5日	6日	7日	区分	1日	2日	3日	4日	5日	6日	7日
3	1.0	1.7	2.2	2.6	3.0	3.4	3.8	4	1.0	1.7	2.3	2.9	3.5	3.9	4.3

コントロールパネル

Stream deck XL  
Elgato



端子 : USB  
外形寸法 : W:182xH:34xD:110mm  
質量 : 約 410g

¥2,500 区分 1

コントロールパネル

Stream Deck  
Elgato



端子 : USB  
外形寸法 : W:118xH:84xD:21mm  
質量 : 約 190g

¥1,500 区分 1

マルチ SDI モニター

LV 5350  
Leader

4K 対応



サイズ : 7inch(タッチパネル搭載)  
入力端子 : 12G/3G/SD/HD-SDI  
出力端子 : SDI、DVI、コンポジット、RGB  
機能 : ビデオ信号波形、ベクトル波形、ピクチャー、リップシンク測定  
各種伝送エラー監視、外部同期位相差表示  
SDI 信号周波数偏差測定、アンシラリーデータ解析  
外形寸法 : W:215xH:132xD:85mm  
質量 : 約 2.5kg  
消費電力 : 60W

¥50,000 区分 1

マルチ SDI モニター

LV 5330  
Leader



サイズ : 6.5inch TFT カラー液晶  
入力端子 : SD/HD-SDI  
出力端子 : SD/HD-SDI  
機能 : ビデオ信号波形、ベクトル波形、ピクチャー  
外形寸法 : W:215xH:128xD:63mm  
質量 : 約 1.4kg  
消費電力 : 18W

¥20,000 区分 1

マルチフォーマットビデオジェネレーター

LT 4400  
Leader



入力端子 : BNC  
出力端子 : SD/HD-SDI  
外形寸法 : W:213xH:44xD:400mm  
質量 : 約 1.8kg  
消費電力 : 20W

¥10,000 区分 1

ウェーブベクトルスコープ

4K 対応

SmartScope Duo 4K  
Blackmagic Design



入力端子 : 6G/SD/HD-SDI  
出力端子 : SDI  
外形寸法 : W:482xH:133xD:32mm  
質量 : 約 1.53kg  
消費電力 : 20W

¥6,000 区分 1

カラーコレクター

FA-9500  
朋栄



入力端子 : SD/HD-SDI、コンポジット  
出力端子 : SD/HD-SDI、コンポジット  
外形寸法 : W:430xH:44xD:350mm  
質量 : 約 3kg  
消費電力 : 47W

¥40,000 区分 1

カラーコレクター

FA-9000  
朋栄



入力端子 : SDTV/SDI、コンポジット、コンポーネント、Y/C  
出力端子 : SDTV/SDI、コンポジット、コンポーネント、Y/C  
外形寸法 : W:430xH:44xD:425mm  
質量 : 約 6.3kg  
消費電力 : 60W

¥40,000 区分 1

カラーコレクター

SCC-3050  
システムアート



入力端子 : SDI  
出力端子 : SDI  
外形寸法 : W:210xH:44xD:400mm  
質量 : 約 1.8kg  
消費電力 : 10W

¥40,000 区分 1

カラーコレクター

SCC-2050  
システムアート



入力端子 : HD アナログ (Y、Pb、Pr)、RGB(VGA~SXGA)  
出力端子 : HD アナログ (Y、Pb、Pr)、RGB(VGA~SXGA)  
機能 : ブラック、ゲイン、HUE  
外形寸法 : W:210xH:44xD:400mm  
電源 : AC100V

¥30,000 区分 1

区分	1日	2日	3日	4日	5日	6日	7日	区分	1日	2日	3日	4日	5日	6日	7日
1	1.0	1.3	1.5	1.7	1.85	2.0	2.15	2	1.0	2.0	3.0	4.0	5.0	6.0	7.0

※上記価格は全て1日のレンタル価格(税別)となっております。機材の詳細なスペックは弊社へお問い合わせください。

区分	1日	2日	3日	4日	5日	6日	7日	区分	1日	2日	3日	4日	5日	6日	7日
3	1.0	1.7	2.2	2.6	3.0	3.4	3.8	4	1.0	1.7	2.3	2.9	3.5	3.9	4.3

ワイヤレスインカム

Solidcom C1 Pro Roaming Hub 10S  
HOLLYLAND

電波到達距離が見通しで最大 500m まで届き HUB1 台で  
10 子機に一齐に双方向通信可能。



送信周波数 : 1.9GHz 帯  
伝送距離 : 500m  
質量 : 親機 / 170g  
子機 / 170g  
充電時間 : 2.5 時間 (最大)

親機、10 子機 1set ¥70,000 区分 1  
使用環境により、仕様に満たない場合もあります。

ノイズキャンセリングワイヤレスインカム

C1 Pro-HUB 8S(In-Ear)  
HOLLYLAND



送信周波数 : 1.9GHz 帯  
伝送距離 : 350m  
質量 : 親機 / 170g  
子機 / 170g  
充電時間 : 2.5 時間 (最大)  
連続使用时间 : 親機 / 5 時間 (ENC ON)  
子機 / 10 時間 (ENC ON リモートヘッドセット 5 台使用)  
ENC : 15dB 以上 (2 マイク使用時)  
(全方向の環境騒音に対する相対値)

親機、8 子機 1set ¥50,000 区分 1  
\* In-Ear ver. で首掛けでの使用も可能。  
使用環境により、仕様に満たない場合もあります。

C1 Pro-6S(In-Ear)  
HOLLYLAND



送信周波数 : 1.9GHz 帯  
伝送距離 : 350m  
入力端子 : XLR  
出力端子 : XLR  
インターフェース : RJ45、LEMO 10Pin、USB-A、USB-C  
質量 : 1300g (アンテナを除く)  
電源 : DC 電源、NPF バッテリー、  
V・G マウントバッテリー  
消費電力 : 4.5W

親機、5 子機 1set ¥25,000 区分 1  
\* In-Ear ver. で首掛けでの使用も可能。  
使用環境により、仕様に満たない場合もあります。

C1 Pro HUB Base  
HOLLYLAND



周波数 : 150Hz~7KHz  
伝送距離 : 350m  
入力端子 : XLR  
出力端子 : XLR  
インターフェース : RJ45、LEMO 10Pin、USB-A、USB-C  
質量 : 1300g (アンテナを除く)  
電源 : DC 電源、NPF バッテリー、  
V・G マウントバッテリー  
消費電力 : 4.5W

¥20,000 料率 1

区分	1日	2日	3日	4日	5日	6日	7日	区分	1日	2日	3日	4日	5日	6日	7日
1	1.0	1.3	1.5	1.7	1.85	2.0	2.15	2	1.0	2.0	3.0	4.0	5.0	6.0	7.0

※上記価格は全て1日のレンタル価格(税別)となっております。機材の詳細なスペックは弊社へお問い合わせください。

デジタルワイヤレスインターカム

DX200 シリーズ  
HME

BS200



BP200



MHIH ネックセット

周波数 : 2400MHz - 2483.5MHz  
外形寸法 : 親機 W:482.6xH:43.7xD:435.1mm  
子機 W:86.4xH:66xD:38.1mm  
質量 : 親機 約 4.18kg  
子機 約 0.21kg  
連続使用时间 : 14 ~ 20 時間 (使用環境によって変動あり)

親機 ¥50,000 区分 1  
ベルトパック ¥10,000 区分 1  
ヘッドセット ¥3,000 区分 1

有線インターカム

MS-232  
RS-601  
CC-95  
CLEAR COM

MS-232



RS-601



CC-95

システムレベル : -15dB、0dBv MAX  
ラインインピーダンス : 10k Ω 200Hz~10kHz  
ステレオアウンス : ~0dBv(600 Ω) バランス  
外形寸法 : 親機 W:483xH:44xD:170mm  
子機 W:95xH:116xD:34mm  
質量 : 親機 約 2.75kg  
子機 約 0.2kg  
消費電力 : 親機 80W(最大)  
子機 0.026 W

親機 ¥4,000 区分 1  
ベルトパック ¥3,000 区分 1  
ヘッドセット ¥2,000 区分 1

トランシーバー

GDB4800  
MOTOROLA



周波数 : デジタル 467.0000~467.4000MHz  
チャンネル数 : デジタル 65ch  
伝送距離 : ~5km  
外形寸法 : W:56xH:96xD:41mm(突起部含まず)  
質量 : 約 270g

※レンタルの際は運用証明書を発行致します

1 台 ¥6,000 区分 1

区分	1日	2日	3日	4日	5日	6日	7日	区分	1日	2日	3日	4日	5日	6日	7日
3	1.0	1.7	2.2	2.6	3.0	3.4	3.8	4	1.0	1.7	2.3	2.9	3.5	3.9	4.3

## A15 Focus

L-ACOUSTICS



スピーカー形式：パッシブ2-Way  
 入力端子：1x4ピン speakON  
 出力端子：1x4ピン speakON  
 指向角度：エンクロージャー：10°  
 L-Fins：70°/110°対称か90°非対称  
 最大音圧レベル：144dB  
 周波数特性：41～20,000 Hz(-10dB)  
 インピーダンス：8Ω  
 外形寸法：W:427xH:764xD:490mm  
 質量：35kg

¥17,000 区分1

## コンパクトリファレンスサブウーハー

### KS21

L-ACOUSTICS



スピーカー形式：バスレフ  
 入力端子：1x4ピン speakON  
 出力端子：1x4ピン speakON  
 指向角度：スタンダードまたはカーディオイド構成  
 最大音圧レベル：138dB  
 周波数特性：低域再生限界(-10dB)29Hz  
 インピーダンス：8Ω  
 外形寸法：W:764xH:571xD:752mm  
 質量：49kg

¥17,000 区分1

## アンプリファイドコントローラー

### LA12X

L-ACOUSTICS



外形寸法：W:483xH:88xD:419.1mm  
 質量：約14.5kg

¥20,000 区分1

## パワーラインアレイスピーカー

### VIO L208

dB Technologies

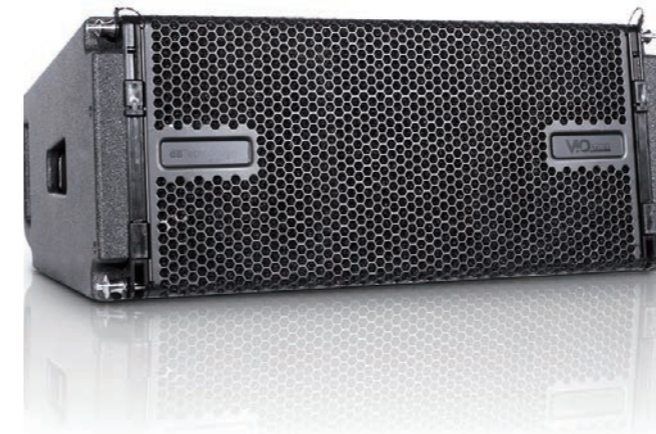

スピーカー形式：2-Way アクティブ  
 入力端子：XLR端子(メス)(バランス)  
 出力端子：XLR端子(オス)(バランス)  
 指向角度：(水平)100°  
 最大音圧レベル：133.5dB  
 周波数特性：(+/-3dB)85～18,100Hz(-6dB)75～20,000Hz  
 外形寸法：W:600xH:260xD:390mm  
 質量：18.1kg  
 消費電力：1.800W

¥12,000 区分1

## パワーサブウーファー

### VIO S118

dB Technologies



スピーカー形式：フライアブルアクティブホーンロードサブウーファー  
 入力端子：XLR端子(メス)(バランス)  
 出力端子：XLR端子(オス)(バランス)  
 指向角度：無指向性  
 最大音圧レベル：139dB  
 周波数特性：(-6dB)36Hz～Cut FreQ (X-Over設定による)  
 (-10dB)33Hz (HPF)  
 外形寸法：W:720xH:520xD:695mm  
 質量：45.1kg  
 消費電力：3.200W

¥15,000 区分1

区分	1日	2日	3日	4日	5日	6日	7日	区分	1日	2日	3日	4日	5日	6日	7日
1	1.0	1.3	1.5	1.7	1.85	2.0	2.15	2	1.0	2.0	3.0	4.0	5.0	6.0	7.0

※上記価格は全て1日のレンタル価格(税別)となっております。機材の詳細なスペックは弊社へお問い合わせください。

区分	1日	2日	3日	4日	5日	6日	7日	区分	1日	2日	3日	4日	5日	6日	7日
3	1.0	1.7	2.2	2.6	3.0	3.4	3.8	4	1.0	1.7	2.3	2.9	3.5	3.9	4.3

## ハイパフォーマンス・マルチモード・ラインソースアレイシステム

KUDO  
L-ACOUSTICS

スピーカー形式 : パッシブ 3-Way  
 入力端子 : 8ピン CA-COM(メス)  
 出力端子 : 8ピン CA-COM(オス)  
 指向角度 : 垂直アレー時 / 水平 50°もしくは 110°の対称 25° / 55°  
 もしくは 55° / 25°の非対称  
 垂直 エレメントの台数とラインソースアレーのカーブに依存  
 (エレメント間の角度は 1°ごとに 0° ~ 10°).  
 水平アレー時 / 水平 10° x N、N はエンクロージャーの個数  
 垂直 50°もしくは 55° / 25°の非対称  
 最大音圧レベル : 140dB  
 周波数特性 : 35 Hz~20 kHz  
 外形寸法 : W:876xH:356xD:689mm  
 質量 : 87kg

¥19,000 区分 1

Amp LA-RAK  
LA8jp × 3

外形寸法 : 約 W:490 × H:400 × D:430mm  
 質量 : 約 40kg

¥60,000 区分 1

Amp LA8jp  
L-ACOUSTICS

外形寸法 : W:483xH:88xD:420mm  
 質量 : 約 12.2kg  
 消費電力 : 1/3 出力パワー 3100W  
 1/8 出力パワー 1500W

¥20,000 区分 1

## BUMPER K-BUMP



外形寸法 : W:866 × H:100 × D:1000mm  
 質量 : 44kg

¥8,000 区分 1

A-TILT  
L-ACOUSTICS

外形寸法 : W:415xH:127xD:330mm  
 質量 : 約 8.7kg

¥3,000 区分 1

## マルチモード・ラインソースアレイシステム

ARCS  
L-ACOUSTICS

スピーカー形式 : パッシブ 2-Way  
 入力端子 : 1x4ピン speakON  
 出力端子 : 1x4ピン speakON  
 指向角度 : 水平 22.5° / 垂直 60°  
 最大音圧レベル : 1台 (128dB)2台 (133dB)4台 (137dB)  
 周波数特性 : (+/- 3dB)63~18kHz(-10dB)50~20kHz  
 インピーダンス : LF: 8Ω HF: 8Ω  
 外形寸法 : W:440xH:500xD:652mm  
 質量 : 57kg

¥12,000 区分 1

## ハイパワーサブウーファー

SB28  
L-ACOUSTICS

スピーカー形式 : パスレフ  
 入力端子 : 1x4ピン speakON  
 指向角度 : スタンダードまたはカーディオイド構成  
 最大音圧レベル : 最大 SPL142dB(SB28\_100)プリセット  
 周波数特性 : 低域再生限界 (-10dB)25Hz(SB28\_100)  
 インピーダンス : 4Ω  
 外形寸法 : W:1,300xH:500xD:700mm  
 質量 : 93kg

¥12,000 区分 1

## ARCS サブウーファー

SB218  
L-ACOUSTICS

スピーカー形式 : パスレフ  
 入力端子 : 1x4ピン speakON  
 最大音圧レベル : 1台 (136dB)2台 (142dB)4台 (148dB)(peak)  
 周波数特性 : (+/- 3dB)28~140Hz(X preset)  
 インピーダンス : 4Ω  
 外形寸法 : W:1,300xH:550xD:700mm  
 質量 : 106kg

¥10,000 区分 1

## パワードフットモニタースピーカー

FMX12  
dB Technologies

スピーカー形式 : 2-Way アクティブ・コアキシャル・ステージモニター  
 入力端子 : XLR  
 出力端子 : XLR  
 指向角度 : 60° x 90° (HxV)(工場出荷時)  
 最大音圧レベル : 128dB  
 周波数特性 (-10dB) : 52 ~ 19,000Hz(-10dB)  
 許容入力 : 600W(RMS)、1,200W(PGM)  
 外形寸法 : W:465 × H:297 × D:444mm  
 質量 : 13.9kg  
 消費電力 : 200W

¥7,000 区分 1

区分	1日	2日	3日	4日	5日	6日	7日	区分	1日	2日	3日	4日	5日	6日	7日
1	1.0	1.3	1.5	1.7	1.85	2.0	2.15	2	1.0	2.0	3.0	4.0	5.0	6.0	7.0

※上記価格は全て1日のレンタル価格(税別)となっております。機材の詳細なスペックは弊社へお問い合わせください。

区分	1日	2日	3日	4日	5日	6日	7日	区分	1日	2日	3日	4日	5日	6日	7日
3	1.0	1.7	2.2	2.6	3.0	3.4	3.8	4	1.0	1.7	2.3	2.9	3.5	3.9	4.3

## パッシブフロアモニタースピーカー

FM-1502ER  
E/V

スピーカー形式 : 2-Way方式  
 入力端子 : XLR  
 出力端子 : XLR  
 最大音圧レベル : 102dB  
 周波数特性 (-10dB) : 65 ~ 20,000Hz  
 インピーダンス : 8Ω  
 許容入力 : 600W(RMS)、1,200W(PGM)  
 外形寸法 : W:571 × H:559 × D:708mm  
 質量 : 約34kg

¥5,000 区分1

## ポータブルワイヤレススピーカー

S1 Pro+  
BOSE

入力端子 : XLR、TRS、ステレオミニ、Bluetooth5.0  
 出力端子 : XLR  
 指向角度 : 水平120°×垂直50°(縦置き使用時)  
 最大音圧レベル : 109dB  
 周波数特性 (-10dB) : 62 ~ 17,000Hz  
 外形寸法 : W:33.2 × H:23.8 × D:27.9mm  
 質量 : 約6.5kg  
 バッテリー持続時間 : 11時間(充電時間約5時間)

¥5,000 区分1

## トランスミッター

WL M/L TRANSMITTER  
BOSE

連続使用時間 : 約4時間  
 電池/バッテリー容量 : 530mAh

¥1,000 区分1

区分	1日	2日	3日	4日	5日	6日	7日	区分	1日	2日	3日	4日	5日	6日	7日
1	1.0	1.3	1.5	1.7	1.85	2.0	2.15	2	1.0	2.0	3.0	4.0	5.0	6.0	7.0

※上記価格は全て1日のレンタル価格(税別)となっております。機材の詳細なスペックは弊社へお問い合わせください。

## パッシブスピーカー

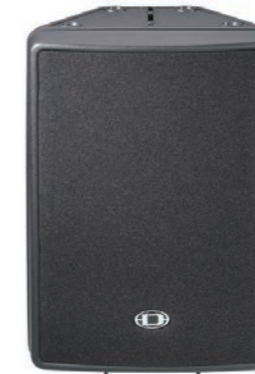
D12  
DYNACORD

入力端子 : XLR  
 出力端子 : XLR  
 最大音圧レベル : 129dB  
 周波数特性 (-10dB) : 70 ~ 18,000Hz(-10dB)  
 インピーダンス : 8Ω  
 許容入力 : 300W(RMS)、600W(PGM)  
 外形寸法 : W:430 × H:587 × D:313mm  
 質量 : 約16kg

¥5,000 区分1

## パッシブスピーカー

SX300PI  
E/V

スピーカー形式 : 全天候型2Wayフルレンジ  
 入力端子 : XLR  
 出力端子 : XLR  
 指向角度 : 65°x65°(HxV)  
 最大音圧レベル : 123dB  
 周波数特性 (-10dB) : 50 ~ 20,000Hz(-10dB)  
 インピーダンス : 8Ω  
 許容入力 : 300W(RMS)、600W(PGM)  
 外形寸法 : W:429 × H:586 × D:312mm  
 質量 : 17.7kg

¥4,500 区分1

## パッシブスピーカー

SX300  
E/V

スピーカー形式 : 2Wayフルレンジ  
 入力端子 : XLR  
 出力端子 : XLR  
 指向角度 : 65°x65°(HxV)  
 最大音圧レベル : 123dB  
 周波数特性 (-10dB) : 50 ~ 20,000Hz(-10dB)  
 インピーダンス : 8Ω  
 許容入力 : 300W(RMS)、600W(PGM)  
 外形寸法 : W:429 × H:586 × D:312mm  
 質量 : 17.7kg

¥4,000 区分1

区分	1日	2日	3日	4日	5日	6日	7日	区分	1日	2日	3日	4日	5日	6日	7日
3	1.0	1.7	2.2	2.6	3.0	3.4	3.8	4	1.0	1.7	2.3	2.9	3.5	3.9	4.3

## パッシブスピーカー

SX80  
E/V

スピーカー形式 : 2Wayフルレンジ  
 入力端子 : XLR  
 出力端子 : XLR  
 指向角度 : 90° x 65° (HxV)  
 最大音圧レベル : 120dB  
 周波数特性 (-10dB) : 65 ~ 20,000Hz (-10dB)  
 インピーダンス : 8Ω  
 許容入力 : 350W(RMS)、700W(PGM)  
 外形寸法 : W:292 x H:400 x D:222mm  
 質量 : 8.2kg

¥3,000 区分1

## パッシブスピーカー

WS-A80  
RAMSA

スピーカー形式 : 2Wayバスレフ型  
 入力端子 : XLR  
 出力端子 : XLR  
 指向角度 : 60° x 60° (HxV)  
 最大音圧レベル : 92dB  
 周波数特性 (-10dB) : 65 ~ 20,000Hz  
 インピーダンス : 8Ω  
 許容入力 : 80W(RMS)、160W(PGM)  
 外形寸法 : W:434 x H:280 x D:237mm  
 質量 : 約7.5kg

¥3,000 区分1

## パワードスピーカー

MSR100  
YAMAHA

スピーカー形式 : 2Wayバスレフ型パワードスピーカー  
 入力端子 : XLR、TS  
 出力端子 : TS  
 指向角度 : 90° x 40° (HxV)  
 最大音圧レベル : 112dB  
 周波数特性 (-10dB) : 55 ~ 20,000Hz (-10dB)  
 定格出力 : 100W  
 外形寸法 : W:275 x H:455.5 x D:225mm  
 質量 : 11kg  
 消費電力 : 65W

¥9,000 区分1  
※スタンドセット

## パワードスピーカー

PAM5A  
ALTO

スピーカー形式 : フルレンジパワードスピーカー  
 入力端子 : XLR、TRS、TS、RCA  
 最大音圧レベル : 120dB  
 周波数特性 (-10dB) : 75 ~ 16,000Hz (-10dB)  
 定格出力 : 160W(ダイナミック)、80W(連続)  
 外形寸法 : W:195 x H:315 x D:195mm  
 質量 : 5.5kg  
 消費電力 : 100W

¥9,000 区分1  
※スタンドセット

## パワードスピーカー

DXR10  
YAMAHA

スピーカー形式 : 2Wayハイアンブパワードスピーカー、バスレフ型  
 入力端子 : XLR、TS、RCA  
 出力端子 : XLR  
 指向角度 : 90° x 60° (HxV)  
 最大音圧レベル : 131dB  
 周波数特性 (-10dB) : 56 ~ 20,000Hz (-10dB)  
 定格入力 : 1,100W(ダイナミック)、700W(連続)  
 外形寸法 : W:305 x H:502 x D:310mm  
 質量 : 14.6kg  
 消費電力 : 90W

¥9,000 区分1

## パワードサブウーファー

DXS15  
YAMAHA

スピーカー形式 : バンドパス型サブウーファー  
 入力端子 : XLR  
 出力端子 : XLR  
 最大音圧レベル : 132dB  
 周波数特性 (-10dB) : 45 ~ 160Hz (-10dB)  
 定格入力 : 950W(ダイナミック)、600W(連続)  
 質量 : 38kg  
 消費電力 : 120W

¥9,000 区分1

区分	1日	2日	3日	4日	5日	6日	7日	区分	1日	2日	3日	4日	5日	6日	7日
1	1.0	1.3	1.5	1.7	1.85	2.0	2.15	2	1.0	2.0	3.0	4.0	5.0	6.0	7.0

※上記価格は全て1日のレンタル価格(税別)となっております。機材の詳細なスペックは弊社へお問い合わせください。

区分	1日	2日	3日	4日	5日	6日	7日	区分	1日	2日	3日	4日	5日	6日	7日
3	1.0	1.7	2.2	2.6	3.0	3.4	3.8	4	1.0	1.7	2.3	2.9	3.5	3.9	4.3

## B型ワイヤレスレシーバー内蔵パワードスピーカー

APS-30U  
AZDEN

スピーカー形式 : 16.5cm 防磁型  
 入力端子 : TS  
 出力端子 : TS  
 指向角度 : 6  
 周波数特性 (-10dB) : 50 ~ 15,000Hz  
 定格出力 : 30W  
 外形寸法 : W:313 x H:220 x D:215mm  
 質量 : 約 4.85kg  
 受信周波数 : 806.125MHz-809.750MHz B型 16チャンネル  
 電源 : 100-240V/12V バッテリー

¥3,000 区分1

## パワードモニタースピーカー

MS101-4  
YAMAHA

スピーカー形式 : フルレンジバスレフ型パワードスピーカー  
 入力端子 : XLR, TRS, ステレオミニ  
 出力端子 : TRS  
 指向角度 : 60° x 60° (HxV)  
 最大音圧レベル : 115dB  
 周波数特性 (-10dB) : 77 ~ 20,000Hz  
 定格出力 : 30W(ダイナミック)、20W(連続)  
 外形寸法 : W:142 x H:196 x D:187mm  
 質量 : 約 2.1kg  
 消費電力 : 10W

¥1,500 区分1

## トランペットスピーカー

TH-50L/TU-50M  
TC730AM  
TC715AM  
TOA

TH-50L/TU-50M  
 入力端子 : XLR  
 出力端子 : XLR  
 最大音圧レベル : 110dB  
 周波数特性 : 250 ~ 6,000Hz  
 インピーダンス : 200Ω (50W)、290Ω (35W)、400Ω (25W)  
 定格入力 : 50W  
 外形寸法 : φ504 x D: 582mm  
 質量 : 5.3kg

TC730AM  
 入力端子 : XLR  
 出力端子 : XLR  
 最大音圧レベル : 112dB  
 周波数特性 : 200 ~ 6,000Hz  
 インピーダンス : 330Ω (30W)、670Ω (15W)、1kΩ (10W)、2kΩ (5W)  
 定格入力 : 30W  
 外形寸法 : φ500 x D: 463mm  
 質量 : 4.5kg

TC715AM  
 入力端子 : XLR  
 最大音圧レベル : 110dB  
 周波数特性 : 250 ~ 7,000Hz  
 インピーダンス : 670Ω (15W)、1kΩ (10W)、2kΩ (5W)、3.3kΩ (3W)  
 定格入力 : 15W  
 外形寸法 : φ400 x D: 376mm  
 質量 : 3.2kg

TH-50L/TU-50M ¥3,000 区分1

TC730AM ¥2,000 区分1

TC715AM ¥2,000 区分1

## トランペットスピーカー

H-431  
P-500  
UNI-PEX

入力端子 : XLR  
 最大音圧レベル : 110dB  
 周波数特性 : 150 ~ 7,000Hz  
 インピーダンス : 16Ω  
 定格入力 : 50W  
 外形寸法 : W:430x H:245x D:542mm  
 質量 : 11.8kg

¥3,000 区分1

## ミニハンディメガホン

XB-7S  
OHM

定格出力 : 5W  
 外形寸法 : W:140xH:210xD:220mm  
 質量 : 500g  
 電源 : 単二形乾電池 x4  
 電池寿命 : アルカリ乾電池使用時、約6時間  
 機能 : 警報アラーム機能付き

¥3,000 区分1

## ハンディメガホン

ER-2830W  
TOA

入力端子 : TS、ミニステレオ  
 定格出力 : 30W  
 外形寸法 : φ351 x D: 512mm  
 質量 : 約 3.8kg(電池別)  
 電源 : 単一形乾電池 x10  
 電池寿命 : 約22時間(音声時)、約120分(ホイッスル時)

¥3,000 区分1

## コンパクトスピーカー・ワイヤレスシステム



SP-01



ATW-SP77

メーカー	モデル	仕様 (外形寸法 WxHxD mm)	価格 区分1
REXER	SP-01	● 40W/6Ω ● 外形寸法 /240x170x140	¥1,500
E/V	S-40	● 160W/4Ω ● 外形寸法 /250x170x175	¥2,000
BOSE	101	● 45W/6Ω ● 外形寸法 /232x154x152	¥1,500
OSUMI	OE-637	● 45W/6Ω ● 外形寸法 /240x152x146	¥1,500
OSUMI	OE-2000WR	● 45W/6Ω、15W/670Ω、10W/1kΩ、5W/2kΩ ● 外形寸法 /240x152x146 防水タイプ	¥1,500
Inter M	FS-100	● 50W/8Ω ● 外形寸法 /175x300x158.5	¥2,000
A/T	ATW-SP77	● UHF ワイヤレスアンプシステム 20W アンプ内蔵 ● 外形寸法 /322x282x250	¥5,000

## デジタルミキサー

Sonicview24  
TASCAM

入出力 : XLR、TRS、USB  
 外形寸法 : W:690.8xH:228.1xD:554.4mm  
 質量 : 18kg  
 消費電力 : 85W

¥35,000 区分1

Sonicview16  
TASCAM

入出力 : 16 XLR バランス出力端子  
 外形寸法 : W:472xH:554.4xD:228.1mm  
 質量 : 約 13kg  
 消費電力 : 65W

¥30,000 区分1

SB-16D  
TASCAM

入出力 : 1-16 チャンネル  
 外形寸法 : W:454xH:140xD:179.6mm  
 質量 : 約 4.5kg  
 消費電力 : 44W

1set ¥47,000 区分1

※レンタルは、「Sonicview24」と「SB-16D」または「Sonicview16」と「SB-16D」のセットです。

## デジタルミキサー

S21  
DiGiCo

入出力 : 40ch(全チャンネル モノ/ステレオ切替可能)  
 フェーダー数 : 20+1  
 パス : 16ch(モノ/ステレオ+LRマスター)  
 サンプリングレート : 96/48kHz  
 A/D/D/A変換 : 24bit  
 最大入出力レベル : +22dBu(標準仕様)  
 外形寸法 : W:763xH:295xD:586mm  
 質量 : 約 19kg  
 消費電力 : 125W

¥30,000 区分1

## デジタルミキサー

CL5  
YAMAHA

サンプリング周波数 : Internal 44.1kHz、48kHz  
 External 44.1kHz/+4.1667%、+0.1%、-0.1%、-4.0%  
 48kHz/+4.1667%、+0.1%、-0.1%、-4.0%  
 入出力 : XLR、MIDI、BNC  
 外形寸法 : W:1.053xH:299xD:667mm  
 質量 : 約 36kg  
 消費電力 : 170W

Rio3224-D  
YAMAHA

入出力 : アナログ32  
 外形寸法 : W:480xH:232xD:362mm  
 質量 : 12.4kg  
 消費電力 : 120W

1set ¥70,000 区分1

※レンタルは、「CL5」と「Rio3224-D」のセットです。iPadは含まれません。

Ri8-D  
YAMAHA

入出力 : アナログ8  
 外形寸法 : W:480xH:44xD:362mm  
 質量 : 約 4.5kg  
 消費電力 : 35W

¥10,000 区分1

SWP1-8  
YAMAHA

etherCON 端子 : フロント4  
 リア4  
 外形寸法 : W:480xH:44xD:362mm  
 質量 : 約 4.2kg  
 消費電力 : 11W

¥10,000 区分1

## デジタルミキサー

O1V96i  
YAMAHA

サンプリング周波数 : Internal 44.1kHz、48kHz、88.2kHz、96kHz  
 External Nomal rate44.1kHz-10%-48kHz+6%  
 Double rate88.2kHz-10%-96kHz+6%  
 入出力 : XLR、TRS、RCA  
 外形寸法 : W:346xH:148xD:548mm  
 質量 : 約 14kg  
 消費電力 : 90W

¥12,000 区分1

区分	1日	2日	3日	4日	5日	6日	7日	区分	1日	2日	3日	4日	5日	6日	7日
1	1.0	1.3	1.5	1.7	1.85	2.0	2.15	2	1.0	2.0	3.0	4.0	5.0	6.0	7.0

※上記価格は全て1日のレンタル価格(税別)となっております。機材の詳細なスペックは弊社へお問い合わせください。

区分	1日	2日	3日	4日	5日	6日	7日	区分	1日	2日	3日	4日	5日	6日	7日
3	1.0	1.7	2.2	2.6	3.0	3.4	3.8	4	1.0	1.7	2.3	2.9	3.5	3.9	4.3

## デジタルミキサー

DM3 Standard  
YAMAHA

入力 : 16モノラル、1ステレオ、1FXリターン  
出力 : XLR  
外形寸法 : W:320xH:140xD:455mm  
質量 : 6.5kg  
消費電力 : 43W

¥10,000 区分1

## アナログ/デジタルミキサー

MW-2408BK  
KORG

入力 : XLRメス端子および1/4インチTRSメス端子  
出力 : XLRオス端子および1/4インチTRSオス端子  
最大出力レベル : +26dBu  
外形寸法 : W:480xH:187xD:530mm  
質量 : 9.3kg  
消費電力 : 45W

¥6,000 区分1

## アナログミキサー

MGP16X  
YAMAHA

入力 : 8モノラル、4ステレオ  
出力 : 2AUX、1ステレオ  
外形寸法 : W:447xH:143xD:495mm  
質量 : 約9kg  
消費電力 : 55W

¥6,000 区分1

## アナログミキサー

MG124C  
YAMAHA

入力 : 4モノラル、4ステレオ  
出力 : 2AUX、1ステレオ  
外形寸法 : W:346xH:86xD:434mm  
質量 : 約3kg  
消費電力 : 30W

¥3,500 区分1

## アナログミキサー

MG10XUF  
YAMAHA

入力 : 4モノラル、3ステレオ (9/10chはUSBと共用)  
出力 : 1AUX、1ステレオ  
外形寸法 : W:275xH:110xD:390mm  
質量 : 約3.3kg  
消費電力 : 22.9W

¥3,000 区分1

## アナログミキサー

MG06  
YAMAHA

入力 : 2モノラル、2ステレオ  
出力 : 1PHONES、2ステレオ  
外形寸法 : W:149xH:202xD:62mm  
質量 : 約0.9kg  
消費電力 : 18W

¥2,000 区分1

## アナログミキサー

WZ3 14:4:2  
ALLEN&HEATH

入力 : 10モノラル、2ステレオ  
出力 : 6AUX  
外形寸法 : W:50.7xH:19.4xD:53mm  
質量 : 約10kg  
消費電力 : 35W

¥8,000 区分1

## アナログミキサー

ZED-14  
ALLEN&HEATH

入力 : 6モノラル、4ステレオ  
出力 : 1モノラル、1ステレオ  
外形寸法 : W:385xH:98xD:465mm  
質量 : 約6.5kg  
消費電力 : 17W

¥5,000 区分1

## アナログミキサー

XENYX1204  
BEHRINGER

入力 : 4モノラル、2ステレオ  
出力 : 2AUX、1ステレオ  
外形寸法 : W:247xH:97xD:328mm  
質量 : 約2.56kg  
消費電力 : 40W

¥3,000 区分1

## アナログミキサー

UB-1204Pro  
BEHRINGER

入力 : 4モノラル、2ステレオ  
出力 : 2AUX、1ステレオ  
外形寸法 : W:247xH:97xD:334mm  
質量 : 約2.6kg  
消費電力 : 40W

¥3,000 区分1

区分	1日	2日	3日	4日	5日	6日	7日	区分	1日	2日	3日	4日	5日	6日	7日
1	1.0	1.3	1.5	1.7	1.85	2.0	2.15	2	1.0	2.0	3.0	4.0	5.0	6.0	7.0

※上記価格は全て1日のレンタル価格(税別)となっております。機材の詳細なスペックは弊社へお問い合わせください。

区分	1日	2日	3日	4日	5日	6日	7日	区分	1日	2日	3日	4日	5日	6日	7日
3	1.0	1.7	2.2	2.6	3.0	3.4	3.8	4	1.0	1.7	2.3	2.9	3.5	3.9	4.3

## アナログミキサー

UB-502  
BEHRINGER

入出力 : 1モノラル、2ステレオ  
出力 : 1ステレオ  
外形寸法 : W:134xH:47xD:117mm  
質量 : 約550g  
消費電力 : 13W

¥1,500 区分1

## パワードミキサー

EMX-88S  
YAMAHA

スペック : エフェクター付き  
入力 : 6モノラル、2ステレオ  
出力 : 2AUX、1ステレオ、1モノラル  
外形寸法 : W:482xH:305xD:327mm  
質量 : 約15.5kg  
消費電力 : 350W

¥8,000 区分1

## パワードミキサー

EMX-860ST  
YAMAHA

スペック : エフェクター付き  
入力 : 6モノラル、2ステレオ  
出力 : 2AUX、1ステレオ、1モノラル  
外形寸法 : W:497xH:324xD:275mm  
質量 : 約17kg  
消費電力 : 300W

¥8,000 区分1

## パワーアンプ

XLS2502  
Amcron

スペック : ステレオパワーアンプ  
入力 : XLR、RCA、標準フォンジャック  
周波数特性 : 30Hz~3kHz  
外形寸法 : W:48.3 x H:8.9 x D:22.8cm  
質量 : 約5kg  
消費電力 : 260W

¥8,000 区分1

## パワーアンプ

MA-3600VZ  
Amcron

出力 : 980W/8Ω、1300W/4Ω、1460W/2Ω  
外形寸法 : W:483xH:89xD:406mm  
質量 : 約24.7kg  
消費電力 : 2600W

¥15,000 区分1

## パワーアンプ

PLD4.2  
QSC

出力 : 440W/8Ω、400W/4Ω、325W/2Ω  
外形寸法 : W:483xH:89xD:305mm  
質量 : 約8.4kg  
消費電力 : (1/8POWER) : 5.2A/8Ω、6.3A/4Ω、4.9A/2Ω

¥10,000 区分1

## パワーアンプ

GX5  
QSC

出力 : 700W+700W/4Ω、500W+500W/8Ω  
外形寸法 : W:483xH:89xD:257mm  
質量 : 約12.6kg  
消費電力 : 730W

¥8,000 区分1

## パワーアンプ

XTi2000  
Amcron

出力 : 475W/8Ω、800W/4Ω、1000W/2Ω  
外形寸法 : W:483xH:89xD:257mm  
質量 : 約12kg  
消費電力 : 1230W

¥8,000 区分1

## パワーアンプ

PC2002  
YAMAHA

出力 : 240W/8Ω、350W/4Ω  
外形寸法 : W:480xH:183xD:413mm/4U  
質量 : 約20kg  
消費電力 : 350W

¥8,000 区分1

## パワーアンプ

BE-120  
UNI-PEX

スペック : Hi/Low 両インピーダンス対応  
出力 : RCA  
外形寸法 : W:430xH:99xD:308mm  
質量 : 約10.1kg  
消費電力 : 170W

¥6,000 区分1

区分	1日	2日	3日	4日	5日	6日	7日	区分	1日	2日	3日	4日	5日	6日	7日
1	1.0	1.3	1.5	1.7	1.85	2.0	2.15	2	1.0	2.0	3.0	4.0	5.0	6.0	7.0

※上記価格は全て1日のレンタル価格(税別)となっております。機材の詳細なスペックは弊社へお問い合わせください。

区分	1日	2日	3日	4日	5日	6日	7日	区分	1日	2日	3日	4日	5日	6日	7日
3	1.0	1.7	2.2	2.6	3.0	3.4	3.8	4	1.0	1.7	2.3	2.9	3.5	3.9	4.3

## マルチアンプ

BA-120A  
UNI-PEX

スベック : Hi/Low 両インピーダンス対応  
外形寸法 : W:432xH:101xD:266mm  
質量 : 約 8.6kg  
消費電力 : 120W

¥6,000 区分 1

## マルチアンプ

121  
TOA

スベック : Hi/Low 両インピーダンス対応  
出力 : 120W (パワー出力)  
消費電力 : 120W

¥6,000 区分 1

## マルチアンプ

AT-MA55  
A/T

出力 : 30W/8Ω ST、60W/8Ω/MONO  
外形寸法 : W:190xH:100xD:234mm  
質量 : 約 3.7kg  
消費電力 : 175W

¥2,000 区分 1

## マルチアンプ

MA2030a  
YAMAHA

タイプ : パワーアンプ、ハイ/ローインピーダンス両対応  
外形寸法 : W:215xH:54xD:288mm  
質量 : 約 350g  
消費電力 : 30W 1/8出力、3Ω、AC100V

¥3,500 区分 1

## マルチアンプ

MA-BT240  
TASCAM

外形寸法 : W:214xH:44xD:298mm  
質量 : 2.5kg  
消費電力 : 定格 58W (1/8出力、1kHz サイン波、@ 4Ω)  
アイドル時 18W

¥3,000 区分 1

## グラフィックイコライザー

231S  
dbx

スベック : 31band 1/3oct 20Hz~20kHz  
外形寸法 : W:482.6xH:89xD:152.4mm  
質量 : 約 2.8kg  
消費電力 : 15W

¥3,000 区分 1

## グラフィックイコライザー

GQ600  
XTA

スベック : 30band 1/3oct 25Hz~25kHz  
外形寸法 : W:482xH:133xD:237mm  
質量 : 約 5kg  
消費電力 : 20W

¥6,000 区分 1

## ポータブルレコーダー

Portacapture X6  
TASCAM

外形寸法 : W:75×H:174.3×D:37.2mm  
質量 : 365g  
入力チャンネル数 : 最大 4チャンネル  
録音トラック数 : 最大 6トラック (4トラック、ステレオミックス)

¥4,000 区分 1

## カメラ用オーディオレコーダー

DR-70D  
TASCAM

記録メディア : SDカード、SDHCカード、SDXCカード  
チャンネル : 4ch(ステレオ、モノラル)  
入出力 : ステレオミニジャック  
外形寸法 : W:169×H:55.2×D:106.5mm  
質量 : 約 625g  
消費電力 : 5W

¥5,000 区分 1

## デジタルオーディオレコーダー

SS-CDR250N  
TASCAM

メディア : SD、USBメモリ、CD-R、CD-R-DA、CD-RW  
外形寸法 : W:482.6xH:45xD:300.5mm  
質量 : 約 3.2kg  
消費電力 : 22W

¥5,000 区分 1

## デジタルオーディオレコーダー

SS-CDR200  
TASCAM

メディア : CF、SD、USBメモリ、CD-R、CD-R-DA、CD-RW  
CD-RW-DA  
外形寸法 : W:482.6xH:45.5xD:301mm  
質量 : 約 3.7kg  
消費電力 : 23W

¥5,000 区分 1

## CDレコーダー

CD-RW901MKII  
TASCAM

メディア : CD-R、CD-R-DA、CD-RW、CD-RW-DA  
(CD-RWはHighSpeedに対応)  
外形寸法 : W:482.6xH:94xD:309mm  
質量 : 約 4.5kg  
消費電力 : 16W

¥4,000 区分 1

区分	1日	2日	3日	4日	5日	6日	7日	区分	1日	2日	3日	4日	5日	6日	7日
1	1.0	1.3	1.5	1.7	1.85	2.0	2.15	2	1.0	2.0	3.0	4.0	5.0	6.0	7.0

※上記価格は全て1日のレンタル価格(税別)となっております。機材の詳細なスペックは弊社へお問い合わせください。

区分	1日	2日	3日	4日	5日	6日	7日	区分	1日	2日	3日	4日	5日	6日	7日
3	1.0	1.7	2.2	2.6	3.0	3.4	3.8	4	1.0	1.7	2.3	2.9	3.5	3.9	4.3

## CD デッキ

CD-200  
TASCAM

メ デ イ ア : CD、CD-R、CD-ROM  
CD-RW(12cm/8cm)  
外 形 寸 法 : W:481xH:94.5xD:298mm  
質 量 : 約 4.2kg  
消 費 電 力 : 7W

¥3,000 区分 1

## CD・MD デッキ

MD-CD1MK II  
TASCAM

メ デ イ ア : ミニディスク、CD/CD-R/CD-RW  
外 形 寸 法 : W:483xH:94xD:308mm  
質 量 : 約 5.4kg  
消 費 電 力 : 18W

¥4,000 区分 1

## ポータブル CD プレーヤー

CD-VT2  
TASCAM

C D フォーマット : CD-DA  
外 形 寸 法 : W:194xH:39xD:138mm  
質 量 : 約 550g  
消 費 電 力 : 2.5W

¥2,000 区分 1

## チャンネルバイダー

DP226  
XTA

外 形 寸 法 : W:482 x H:44 x D:300mm  
質 量 : 約 3.5kg  
消 費 電 力 : 30W

¥12,000 区分 1

## チャンネルバイダー

MX-4  
MARTIN

外 形 寸 法 : W:525 x H:100 x D:240mm  
質 量 : 約 5kg

¥5,000 区分 1

## マルチエフェクター

SPX900  
YAMAHA

ス ペ ッ ク : プリセット 30、ユーザー 60  
外 形 寸 法 : W:483 x H:45 x D:350mm  
質 量 : 約 4.4kg  
消 費 電 力 : 12.5W

¥3,000 区分 1

## スプリッター

MX882  
BEHRINGER

ス ペ ッ ク : ラインミキサー・スプリッター  
外 形 寸 法 : W:482.6xH:44.5xD:217mm  
質 量 : 3.8kg  
消 費 電 力 : 35W

¥2,000 区分 1

## コンプレッサー

DN500  
KLARK TEKNIK

ス ペ ッ ク : デュアルコンプレッサー  
リミッター・エキスパンダー  
外 形 寸 法 : W:482xH:44xD:292mm  
質 量 : 約 6kg  
消 費 電 力 : 30W

¥4,000 区分 1

## コンプレッサー

DL241  
DRAWMER

ス ペ ッ ク : デュアルオートコンプレッサー  
1U  
外 形 寸 法 : W:482 x H:44 x D:178mm  
質 量 : 約 2.7kg  
消 費 電 力 : 6.3W

¥4,000 区分 1

## コンプレッサー

MX30  
DRAWMER

ス ペ ッ ク : デュアルオートコンプレッサー  
1U  
外 形 寸 法 : W:482 x H:44 x D:200mm  
質 量 : 約 2.4kg  
消 費 電 力 : 9W

¥3,000 区分 1

区分	1日	2日	3日	4日	5日	6日	7日	区分	1日	2日	3日	4日	5日	6日	7日
1	1.0	1.3	1.5	1.7	1.85	2.0	2.15	2	1.0	2.0	3.0	4.0	5.0	6.0	7.0

※上記価格は全て1日のレンタル価格(税別)となっております。機材の詳細なスペックは弊社へお問い合わせください。

区分	1日	2日	3日	4日	5日	6日	7日	区分	1日	2日	3日	4日	5日	6日	7日
3	1.0	1.7	2.2	2.6	3.0	3.4	3.8	4	1.0	1.7	2.3	2.9	3.5	3.9	4.3

## コンプレッサー

S.Com4  
SAMSON

ス ペ ッ ク : 4chコンプレッサー  
ゲート1U  
外形寸法 : W:482×H:44.5×D:188mm  
質量 : 2.4kg  
消費電力 : 12.5W

¥3,000 区分1

## リミッター

FS-206  
PROTECH

ス ペ ッ ク : 2chリミッター  
外形寸法 : W:102×H:161×D:90mm  
質量 : 約1100g  
消費電力 : 20W

¥4,500 区分1

## リミッター

FS-205  
PROTECH

ス ペ ッ ク : 2chリミッター  
外形寸法 : W:104×H:147×D:36mm  
質量 : 約560g  
消費電力 : 20W

¥4,500 区分1

## サンプラー

SP-505  
BOSS

ス ペ ッ ク : グループサンプラー  
外形寸法 : W:298×H:64×D:354mm  
質量 : 約1.4kg  
消費電力 : 35W

¥3,000 区分1

## オーディオインターフェイス

UR44  
STEINBERG

ス ペ ッ ク : Hi-Z入力端子搭載オーディオインターフェイス  
外形寸法 : W:252×H:47×D:158mm  
質量 : 約1.6kg

¥3,000 区分1

## マルチチャンネルオーディオレシーバー

EM 9046  
SENNHEISER

周波数 : 470MHz~798MHz  
ダイバーシティ方式 : トゥルービットダイバシティ方式  
出力 : XLR-3、D-Sub  
外形寸法 : W:496×H:449×D:177mm  
質量 : 17kg  
消費電力 : 250W

お問い合わせ下さい 区分1

## 指向性アンテナ

AD 9000 A1-A8  
AD 9000 B1-B8  
SENNHEISER

ス ペ ッ ク : D9000専用指向性アンテナ  
(プースター付き)  
消費電力 : Max. 160 mA at 12 V

お問い合わせ下さい 区分1

## アンテナ混合器

AC 9000 A1-A8  
AC 9000 A1-A8  
SENNHEISER

ス ペ ッ ク : D9000専用アンテナ混合器  
外形寸法 : W:64×H:80×D:24 mm  
質量 : 265g

お問い合わせ下さい 区分1

区分	1日	2日	3日	4日	5日	6日	7日	区分	1日	2日	3日	4日	5日	6日	7日
1	1.0	1.3	1.5	1.7	1.85	2.0	2.15	2	1.0	2.0	3.0	4.0	5.0	6.0	7.0

※上記価格は全て1日のレンタル価格(税別)となっております。機材の詳細なスペックは弊社へお問い合わせください。

区分	1日	2日	3日	4日	5日	6日	7日	区分	1日	2日	3日	4日	5日	6日	7日
3	1.0	1.7	2.2	2.6	3.0	3.4	3.8	4	1.0	1.7	2.3	2.9	3.5	3.9	4.3

## ハンドヘルド送信機

SKM 9000 A1-A4  
SKM 9000 A5-A8  
SKM 9000 B1-B4  
SENNHEISER



送信方式：HD(非圧縮方式)  
またはLR(圧縮方式)  
スイッチング幅：88MHz  
オーディオゲイン：0dB~+62dB(3dB step)  
ローカット：60Hz、80Hz、100Hz、120Hz  
動作時間：約5.5時間/BA60使用時  
約2.5時間/B60使用時  
外形寸法：W:270xD:40mm  
質量：350g

ME 9004  
SENNHEISER



スペック：エレクトレットコンデンサー  
カーディオイド

MD 9235  
SENNHEISER



スペック：ダイナミック、カーディオイド

お問い合わせ下さい 区分1

## ハンドヘルド送信機

SK 9000 A1-A4  
SK 9000 A5-A8  
SK 9000 B1-B4  
SENNHEISER



送信方式：HD(非圧縮方式)  
またはLR(圧縮方式)  
スイッチング幅：88MHz  
オーディオゲイン：0dB~+42dB(3dB step)  
ローカット：60Hz、80Hz、100Hz、120Hz  
動作時間：約6.5時間/BA61使用時  
約4.5時間/B61使用時  
外形寸法：W:76xH:62xD:20mm  
質量：147g

お問い合わせ下さい 区分1

## レシーバー

UR4D  
SHURE



スペック：A2帯A帯/B帯兼用受信機  
対応機種：UR2-A24、UR2-JBX、UR1-A24  
外形寸法：W:483xH:44xD:366mm  
質量：約5kg  
消費電力：80W

¥12,000 区分1

## レシーバー

ATW-R92  
A/T



スペック：A帯/B帯兼用受信機  
対応機種：ATW-T940B、ATW-T98/B、ATW-T861S、ATW-T94B  
ATW-T93B、ATW-T85  
外形寸法：W:430xH:44xD:175mm  
質量：約4.5kg  
消費電力：15W

¥8,000 区分1

## レシーバー

ATW-R82  
A/T



スペック：B帯専用受信機  
対応機種：ATW-T98B、ATW-T93B、ATW-T86/S、ATW-T85  
ATW-T94B  
受信周波数：806.125~809.750MHz(2ch)  
外形寸法：W:482.6xH:44xD:249mm  
質量：約3.2kg  
消費電力：15W

¥8,000 区分1

## レシーバー

RZR-820  
REXER



スペック：B帯専用受信機  
対応機種：RZM-858  
受信周波数：800MHz  
外形寸法：W:430xH:50xD:236mm  
質量：約2.8kg  
消費電力：11W

¥8,000 区分1

区分	1日	2日	3日	4日	5日	6日	7日	区分	1日	2日	3日	4日	5日	6日	7日
1	1.0	1.3	1.5	1.7	1.85	2.0	2.15	2	1.0	2.0	3.0	4.0	5.0	6.0	7.0

区分	1日	2日	3日	4日	5日	6日	7日	区分	1日	2日	3日	4日	5日	6日	7日
3	1.0	1.7	2.2	2.6	3.0	3.4	3.8	4	1.0	1.7	2.3	2.9	3.5	3.9	4.3

## アンテナ・フィルター・システム

ATW-F800

A/T



ス ペ ッ ク : 7+7+7+7+6=36 波同時使用可能  
 アンテナ入力 : A/B 各2本  
 外形寸法 : W:482xH:133xD:237mm  
 質量 : 約3.4kg  
 消費電力 : DC12V (9V~15V 使用可) 消費電流 : 68mA

¥25,000 区分1

## ラックマウント2chマイクロホンワイヤレスシステム

ATW-1322

A/T



セ ッ ト : 2.4GHz 帯デジタルワイヤレス  
 ハンドマイク  
 外形寸法 : W:482xH:133xD:237mm  
 質量 : 280g  
 消費電力 : 10mW  
 ※免許不要で使用することができます。

¥5,000 区分1

## 2ピーストランスミッターワイヤレスシステム

ATW-3211HH1

A/T



セ ッ ト : 2ピーストランスミッターワイヤレスシステム  
 外形寸法 : W:210xH:191xD:43.4mm  
 質量 : 約1.1kg

¥7,000 区分1

## ハンドヘルドワイヤレスシステム

ATW-3212/C510HH1

A/T



受信方式 : ダイバーシティ  
 出力 : XLR ø6.3mm モノラル  
 アンテナ入力 : BNC型、50Ω  
 外形寸法 : W:43.4×H:210×D:191mm  
 質量 : 約1.1kg  
 電池寿命 : 9時間 (単三アルカリ電池使用時)

¥7,000 区分1

## ワイヤレスセット

XD-V70

Line6



セ ッ ト : 2.4GHz 帯デジタルワイヤレス  
 ハンドマイク  
 アンテナ入力 : BNC  
 外形寸法 : W:220×H:45×D:217mm  
 質量 : 約1.2kg

※免許不要で使用することができます。

¥5,000 区分1

## ワイヤレスセット

XD-V70L

Line6



セ ッ ト : 2.4GHz 帯デジタルワイヤレス  
 ハンドマイク  
 アンテナ入力 : BNC  
 外形寸法 : W:220×H:45×D:217mm  
 質量 : 約1.2kg  
 電源 : AC100~240V、50-60Hz

※免許不要で使用することができます。

¥5,000 区分1

## ワイヤレスセット

XD-V30

Line6



セ ッ ト : 2.4GHz 帯デジタルワイヤレス  
 ハンドマイク

※免許不要で使用することができます。

¥4,000 区分1

## ワイヤレスセット

XD-V30L

Line6



セ ッ ト : 2.4GHz 帯デジタルワイヤレス  
 ハンドマイク

※免許不要で使用することができます。

¥4,000 区分1

区分	1日	2日	3日	4日	5日	6日	7日	区分	1日	2日	3日	4日	5日	6日	7日
1	1.0	1.3	1.5	1.7	1.85	2.0	2.15	2	1.0	2.0	3.0	4.0	5.0	6.0	7.0

※上記価格は全て1日のレンタル価格(税別)となっております。機材の詳細なスペックは弊社へお問い合わせください。

区分	1日	2日	3日	4日	5日	6日	7日	区分	1日	2日	3日	4日	5日	6日	7日
3	1.0	1.7	2.2	2.6	3.0	3.4	3.8	4	1.0	1.7	2.3	2.9	3.5	3.9	4.3

## ワイヤレスマイク

ATW-T940B

A/T



形 式 : 単一指向性ダイナミック型  
B帯  
ス イ ッ チ : あり  
外 形 寸 法 : W:252xD:46mm  
質 量 : 約 298g

¥3,000 区分 1

## ワイヤレスマイク

UR2/SM58-JBX

SHURE



形 式 : 単一指向性ダイナミック型  
B帯  
ス イ ッ チ : あり  
外 形 寸 法 : W:239.5xD:51mm  
質 量 : 約 356g

¥5,000 区分 1

## ワイヤレスマイク

ATW-T98/B

A/T



形 式 : 単一指向性ダイナミック型  
A帯 B帯  
ス イ ッ チ : あり  
外 形 寸 法 : W:239.5xD:51mm  
質 量 : 320g

B帯 ¥5,000 区分 1

## ワイヤレスマイク

ATW-T86/S

A/T



形 式 : 単一指向性ダイナミック型  
B帯  
ス イ ッ チ : あり  
外 形 寸 法 : W:233.4xD:53.5mm  
質 量 : 275g

¥3,000 区分 1

## ワイヤレスマイク

ATW-T94B

A/T



形 式 : 単一指向性ダイナミック型  
B帯  
ス イ ッ チ : あり  
外 形 寸 法 : W:233.4xD:53.5mm  
質 量 : 300g

¥3,000 区分 1

## ワイヤレスマイク

RZM-858

REXER



形 式 : 単一指向性ダイナミック型  
B帯  
ス イ ッ チ : あり  
外 形 寸 法 : W:236xD:57mm  
質 量 : 約 325g

¥2,000 区分 1

## マイクロホン

カテゴリ	メーカー	モデル	仕様	価格 区分 1
ダイナミック型	SHURE	SM-58LC/SE	●ダイナミック型 50 ~ 15kHz	¥1,500
	SHURE	SM-57	●ダイナミック型 40 ~ 15kHz	¥1,500
	SHURE	BETA52A	●ダイナミック型 20 ~ 10kHz	¥2,000
	SHURE	BETA57A	●ダイナミック型 50 ~ 16kHz	¥1,500
	SHURE	565SD	●ダイナミック型 50 ~ 16kHz トークスイッチ付き	¥1,000
	SENNHEISER	MD-421U	●単一指向性 30 ~ 17kHz 5段階ローカット	¥2,000
	SENNHEISER	E904	●ダイナミック型 40 ~ 18kHz	¥1,500
	CLASSIC PRO	CM5S	●ダイナミック型 80 ~ 15kHz	¥500
	E/V	PL24S	●ダイナミック型 80 ~ 16kHz	¥1,000
	E/V	PL80C	●ダイナミック型 80 ~ 16kHz	¥2,000
コンデンサー型	AKG	C214	●コンデンサー型 20 ~ 20kHz	¥3,000
	AKG	C414XLS	●無指向性 / ワイドカーディオイド / カーディオイド / ハイパーカーディオイド / 双指向性型 20 ~ 20kHz	¥4,000
	AKG	C480B COMB-ULS/61	●コンデンサー型 20 ~ 20kHz	¥3,500
	E/V	PC18XLR	●グースネック式	¥3,000
	A/T	AT857QMLa AT8655 付き	●グースネック式 (Uni-Point)	¥3,000
	A/T	AT871UG	●パウンダリーマイクロホン	¥3,000
	SHURE	BETA91A	●ハーフカーディオイド型 20 ~ 20kHz	¥2,500

## スピーカー付き小型マイクロフォン

MICKER-PRO

EBEST



周 波 数 : 200Hz~15kHz ± 2dB  
外 形 寸 法 : 26cm  
質 量 : 300g  
動 作 時 間 : 約 6時間

¥5,000 区分 1

## 超小型無指向性ピンマイク

MKE 1-4

SENNHEISER



ケ ー ブ ル 長 : 1.6m  
コ ネ ク タ ー : 3-ピン Lemo  
外 形 寸 法 : φ 3.3 mm  
質 量 : 約 0.1g

¥1,500 区分 1

## 超小型無指向性ピンマイク

MKE 2

SENNHEISER



ケ ー ブ ル 長 : 1.6m  
コ ネ ク タ ー : XLR3ピン (オス) パワリング基盤内蔵  
外 形 寸 法 : 4.8mm  
質 量 : 約 17g

¥1,500 区分 1

## ラベリアマイク

SC4060

DPA



形 式 : 無指向性コンデンサーマイク  
周 波 数 : 20Hz~20kHz  
外 形 寸 法 : 1.8m  
質 量 : 7.5g

お問い合わせ下さい 区分 1

## ラベリアマイク

4080-BM

DPA



形 式 : カーディオイドコンデンサーマイク  
周 波 数 : 250Hz~17kHz  
外 形 寸 法 : φ 10 × 30 mm  
質 量 : 約 15g

¥3,000 区分 1

## サクソ用マイク

DPA 4099-DC-1-199-S

DPA



形 式 : 超単一指向性マイクロホン  
周 波 数 : 80Hz~15kHz  
外 形 寸 法 : φ 5.4×45mm  
質 量 : 約 27g

¥3,000 区分 1

区分	1日	2日	3日	4日	5日	6日	7日	区分	1日	2日	3日	4日	5日	6日	7日
1	1.0	1.3	1.5	1.7	1.85	2.0	2.15	2	1.0	2.0	3.0	4.0	5.0	6.0	7.0

※上記価格は全て1日のレンタル価格(税別)となっております。機材の詳細なスペックは弊社へお問い合わせください。

## ヴァイオリン用マイク

VO4099V  
DPA

形 式 : 超単一指向性マイクロホン  
周 波 数 : 80Hz~15kHz  
外 形 寸 法 : 44mm  
質 量 : 約33g

¥3,000 区分1

## ヘッドセットマイク

ATH-102USB  
A/T

形 式 : 双指向性バックエレメントコンデンサー型  
周 波 数 : 200~10,000Hz  
外 形 寸 法 : 2m  
質 量 : 78g(コード除く)

¥1,000 区分1

## ヘッドセットマイク

ATW-M73a  
A/T

形 式 : 単一指向性バックエレメントコンデンサー型  
ワイヤレス専用  
周 波 数 : 100~15,000Hz  
外 形 寸 法 : φ10×H:23mm  
質 量 : 約40g

¥1,000 区分1

## ヘッドセットマイク

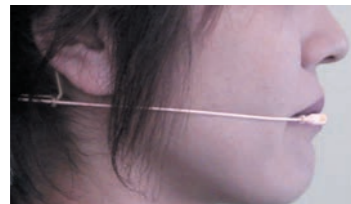
4088 (単一指向性)  
4065 (無指向性)  
DPA

形 式 : 単一指向性ヘッドセットマイクロホン  
無指向性ヘッドセットマイクロホン  
ワイヤレス専用  
周 波 数 : 20Hz~20kHz  
外 形 寸 法 : φ5.5mm  
質 量 : 約14g

¥3,000 区分1

## ヘッドセットマイク

WH20XLR  
SHURE

形 式 : 単一指向性ダイナミックマイクロホン  
優先専用  
周 波 数 : 50Hz~15kHz  
出力インピーダンス : 120Ω  
開回路感度 : -67dB re 1V/PA  
コネクター : XLR3ピン、オス  
ケーブル長 : 1.22m  
外 形 寸 法 : W:19.6×H:8.1×D:16.3cm  
質 量 : 98g

¥2,000 区分1

## ダイレクトボックス

TYPE85  
COUNTRYMAN

形 式 : アクティブタイプ  
(FET・OP アンプ)  
入 力 : 1/4 フォン  
出 力 : 1/4 フォン、XLR  
外 形 寸 法 : W:127×H:45×D:77mm  
質 量 : 約0.52kg

¥1,500 区分1

## ダイレクトボックス

LBB-100  
KLARK-TEKNIK

形 式 : アクティブ型ダイレクトボックス  
入 力 : 高インピーダンス、トランス絶縁入力  
出 力 : 低インピーダンス、アクティブ、バランス XLR 出力  
外 形 寸 法 : W:76×H:51×D:135mm  
質 量 : 600g

¥1,000 区分1

## ダイレクトボックス

DI-1  
BOSS

形 式 : アクティブ型ダイレクトボックス  
入 力 : -20dBm / 0dBm+20 切換  
出 力 : -18dBm、F 特=20Hz~40kHz  
外 形 寸 法 : W:96.5×H:46×D:125mm  
質 量 : 約480g

¥500 区分1

## フラットパネルアンテナ

ATW-A49  
A/T

形 式 : 9素子LPDA アンテナ  
周 波 数 : 440~990MHz  
インピーダンス : 50Ω  
利 得 : 6dBi  
V S W R : 1.7 以下  
コネクター : BNC-J  
外 形 寸 法 : W:285×H:265mm  
質 量 : 326g

¥2,000 区分1

## C コン BOX

CB-601  
日本音響

ス ペ ッ ク : 単相3線(120A)  
3相4線(180A)切替式  
外 形 寸 法 : W:380×H:135×D:350mm  
質 量 : 約8kg

¥2,000 区分1

区分	1日	2日	3日	4日	5日	6日	7日	区分	1日	2日	3日	4日	5日	6日	7日
1	1.0	1.3	1.5	1.7	1.85	2.0	2.15	2	1.0	2.0	3.0	4.0	5.0	6.0	7.0

※上記価格は全て1日のレンタル価格(税別)となっております。機材の詳細なスペックは弊社へお問い合わせください。

区分	1日	2日	3日	4日	5日	6日	7日	区分	1日	2日	3日	4日	5日	6日	7日
3	1.0	1.7	2.2	2.6	3.0	3.4	3.8	4	1.0	1.7	2.3	2.9	3.5	3.9	4.3

ケーブル各種

マルチケーブル /8ch~24ch

¥3,000 ~ ¥8,000 区分 1

電源ケーブル、マイクケーブル、スピーカーケーブル

¥100 ~ ¥3,000 区分 1

マイクスタンド



ロングブームタイプ : 750mm  
 ショートブームタイプ : 380~690mm  
 フレキシブルアーム : φ15~405mm

各種 ¥500 区分 1

スピーカースタンド



各種 ¥1,000 ~ ¥3,000 区分 1

スピーカーアクセサリ



※最大 3000mm まで高さを調節できます。

細 : スピーカースタンド用  
アダプタ 2 本用

¥1,000 区分 1

区分 1	1日	2日	3日	4日	5日	6日	7日	区分 2	1日	2日	3日	4日	5日	6日	7日
1	1.0	1.3	1.5	1.7	1.85	2.0	2.15	2	1.0	2.0	3.0	4.0	5.0	6.0	7.0

※上記価格は全て1日のレンタル価格(税別)となっております。機材の詳細なスペックは弊社へお問い合わせください。

ENG 音声機材



LA-40MK II



AT895/RK,MK

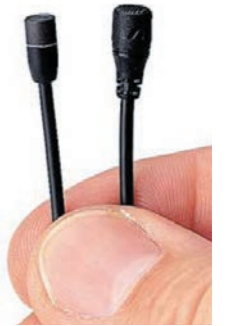

MKE 2



WRT-820



WRR-810



Lark MAX2 Ultimate Combo

カテゴリ	メーカー	モデル	仕様(外形寸法 WxHxDmm)	価格 区分 1
音声コンバーター	TASCAM	LA-40MK II	●バランス to アンバランス アンバランス to バランス 各 4 系統 1U インピーダンス及びレベル変換	¥10,000
コンデンサーガンマイク	SONY	C-74	●ガンマイク 超指向性 40 ~ 16,000Hz ●ファンタム /3CR-MIC 電池 360g	¥4,000
	A/T	AT895/RK,MK	●バックエレクトレットコンデンサー型 3 モード切り替え指向性 デルタビーム方式を採用し、遠距離集音から、近距離までカバー	¥25,000
ピンマイク	SENNHEISER	MKE 2	●クリップオンコンデンサーマイク ●超小型・無指向性 20 ~ 20,000Hz	¥1,500
ワイヤレスシステム	SONY	WRR-810	●ポータブル受信機ビデオカメラ装着可 ●外形寸法 /W:63xH:120xD:17 220g	¥5,000
	SONY	WRT-820	●2 ピース型送信機・単一指向性 Ecm ラベリアマイクロホン付き ●50 ~ 15,000Hz 10mW W:63xH:103xD:17 165g	¥5,000
	HOLLYLAND	Lark MAX2 Ultimate Combo	●全指向性 20Hz ~ 20kHz ●2.4GHz 対応の適応周波数ホッピング (AFH) 14g	¥5,000

区分 3	1日	2日	3日	4日	5日	6日	7日	区分 4	1日	2日	3日	4日	5日	6日	7日
3	1.0	1.7	2.2	2.6	3.0	3.4	3.8	4	1.0	1.7	2.3	2.9	3.5	3.9	4.3

ムービングライト

MH-41F  
Topic Light



LED : 36pcs 10W 4in LED  
カラー : 赤、緑、青、白  
白色混色システム  
チャンネル : 14CH  
コントロール : Auto、Sound、DMX  
Master-Slave  
ビーム角 : 約12°~55°  
可動域 : パン/約540°  
チルト/約280°  
外形寸法 : W:350xH:260xD:350mm  
質量 : 11kg  
消費電力 : 360W

¥10,000 区分1

ライトコントローラー

LIGHT COMMANDER 24/6  
MA LIGHTING



スペック : 24(48)ch.2段プリセット  
6フリーch  
メモリーフェーダー : 16x8ページ  
チェイス : 400ステップ/100チェイス  
アナログ出力 : 24ch  
デジタル出力 : DMX512  
256Hソフトパッチ  
外形寸法 : W:430xH:323xD:198mm  
質量 : 約15.6kg  
電源 : AC85-120V 50/60Hz

¥30,000 区分1

フォロースポット

XPS-1003SR  
ウシオライティング



スペック : クセノンピンスポットランプ  
外形寸法 : W:404 x H:376 x D:1350mm  
質量 : 約43.5kg  
消費電力 : 990W

¥25,000 区分1

フォロースポット

PROfir750  
CDE



ビーム角 : 36°  
消費電力 : 750W

¥5,000 区分1

パーライト

PAR-64/MF-NS-VN  
ウシオライティング



ミディアム : 500W  
ナロー : 500W 1kW  
ペリナロー : 500W  
外形寸法 : W:266 x D:258 x H:444 mm  
質量 : 1.84kg (灯体のみ) 3kg (球、アルミハンガー付)  
消費電力 : 500W~1000W : 250W

¥2,000 区分1  
PAR-64用バーンドア (オプション) ¥500 区分1

ミニブル

MB-2  
RDS



スペック : PAR-36(MF)  
シールドビーム2灯  
外形寸法 : W:320 x H:200 x D:77mm  
質量 : 約2.8kg  
消費電力 : 500W x 2

¥2,000 区分1

調光ユニット

DX-626A  
Lite-Puter



入力 : 40A(最大)  
出力 : 20A x 6ch  
外形寸法 : W:482 x H:88 x D:312mm  
質量 : 約8kg  
消費電力 : 100-120V、200-240V 50-60Hz 単相2線  
単相3線には対応していません。

¥6,000 区分1

調光ユニット

DX-610  
Lite-Puter



入力 : 20A(最大)  
出力 : 10A x 6ch  
外形寸法 : W:48.2 x H:8.8 x D:30mm  
質量 : 約8kg  
電源 : 100-120V、200-240V 45-63Hz 単相2線  
単相3線には対応していません。

¥4,000 区分1

調光ユニット

DX-402A  
Lite-Puter



入力 : 15A(ch1、2)、(ch3、4)組別  
出力 : 10A/各ch、4ch  
外形寸法 : W:22 x H:26 x D:7.5mm  
質量 : 約3kg  
電源 : 100-120V(45-63Hz)

¥3,000 区分1

調光ユニット

DX-1230  
Lite-Puter



入力 : DMX、D TYPE15ピン  
出力 : DMX  
外形寸法 : W:482 x H:176 x D:297mm  
質量 : 約21.5kg  
電源 : AC100~120V AC200~240V  
45/63Hz 3相4線

¥25,000 区分1

区分	1日	2日	3日	4日	5日	6日	7日	区分	1日	2日	3日	4日	5日	6日	7日
1	1.0	1.3	1.5	1.7	1.85	2.0	2.15	2	1.0	2.0	3.0	4.0	5.0	6.0	7.0

※上記価格は全て1日のレンタル価格(税別)となっております。機材の詳細なスペックは弊社へお問い合わせください。

区分	1日	2日	3日	4日	5日	6日	7日	区分	1日	2日	3日	4日	5日	6日	7日
3	1.0	1.7	2.2	2.6	3.0	3.4	3.8	4	1.0	1.7	2.3	2.9	3.5	3.9	4.3

フレネルスポットライト

FI-6G/FI-6H  
MATSUMURA



F I - 6 G : GR 100V 500W、EJ 100V 500W  
F I - 6 H : JP 100V 500W B/MDS.C/MDS

¥2,000 区分 1

フォロースポットライト

MIP-6P  
MATSUMURA



ラ ン プ : 650w(平凸レンズ)  
外 形 寸 法 : UTILITY260×H:272×D:580mm  
質 量 : 約 8.2kg  
消 費 電 力 : 100V6.6A 659w

¥8,000 区分 1

Q スポットライト

0.5KQS  
RDS



レ ン ズ : フレネルレンズ D=152 f=114  
外 形 寸 法 : W:255×H:241×D:231mm  
質 量 : 約 2.5kg  
消 費 電 力 : 500W

¥2,000 区分 1

HMI ライト

HMI FRESNEL LIGHT 575W  
CAME

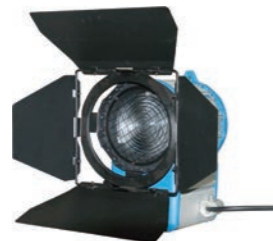

色 温 度 : 6000K  
外 形 寸 法 : W:290×H:200×D:350mm  
質 量 : 約 9.5kg  
消 費 電 力 : 575W

¥30,000 区分 1

ローアークライツ

LHQ-1500W12L-3C  
MARUMO ELECTRIC



ラ ン プ : JD100V130W、NP/ENx12  
外 形 寸 法 : W:1800×H:215×D:151mm  
質 量 : 約 11.7kg  
消 費 電 力 : 1800W(MAX)

¥2,000 区分 1

LED ライト

3-Light Kit  
Litepanels



発 光 効 率 : 150W タングステン  
外 形 寸 法 : W:76×H:76×D:224mm  
質 量 : 約 0.59kg  
電 源 : AC/DC 120-240VAC  
6-12VDC  
消 費 電 力 : 17W

3set ¥7,000 区分 1

LED ライト

1x1 Daylight  
Litepanels



発 光 効 率 : 575W HMI ソフトライト相当  
外 形 寸 法 : W:450×H:413×D:134mm  
質 量 : 約 3.2kg  
電 源 : AC/DC 120-240VAC  
V マウントバッテリー対応  
消 費 電 力 : 105W

1本あたり ¥7,000 区分 1

LED ライト

LED Lights Kit  
CAMTREE



LED-1000W

発 光 効 率 : 1000W 相当  
外 形 寸 法 : 300×300mm  
質 量 : 本体 2.3kg スタンド各 1.6kg  
電 源 : AC/DC 120-240VAC  
AC Adaptor 100-240V  
V マウントバッテリー対応  
消 費 電 力 : 50W(最大)

LED-1000Bi

発 光 効 率 : 500W 相当(白色)  
500W 相当(タングステン)  
外 形 寸 法 : 300×300mm  
質 量 : 2.9kg  
電 源 : AC/DC 120-240VAC  
AC Adaptor 100-240V  
V マウントバッテリー対応  
消 費 電 力 : 50W(最大)

1本あたり ¥2,500 区分 1

LED ライト

VLG-2160S  
LPL



色 温 度 : 約 5400K、3400K、3000K  
外 形 寸 法 : W:110×H:130×D:140mm  
質 量 : 約 520g  
電 源 : バッテリー、単 3 形電池

¥2,000 区分 1

区分	1日	2日	3日	4日	5日	6日	7日	区分	1日	2日	3日	4日	5日	6日	7日
1	1.0	1.3	1.5	1.7	1.85	2.0	2.15	2	1.0	2.0	3.0	4.0	5.0	6.0	7.0

※上記価格は全て1日のレンタル価格(税別)となっております。機材の詳細なスペックは弊社へお問い合わせください。

区分	1日	2日	3日	4日	5日	6日	7日	区分	1日	2日	3日	4日	5日	6日	7日
3	1.0	1.7	2.2	2.6	3.0	3.4	3.8	4	1.0	1.7	2.3	2.9	3.5	3.9	4.3

リングライト

RING 72  
Godox



明るさ調整 : 1~10段階有  
 アタッチメント : 8枚付属  
 49mm/52mm/55mm/58mm/62mm/67mm  
 72mm/77mm  
 外形寸法 : φ131.6xD:30mm  
 質量 : 約245g  
 電源 : 単三電池 4本・リチウムイオンバッテリー  
 (リチウムイオンバッテリーは付属していません。)  
 消費電力 : 8W

¥3,000 区分1

蛍光灯ライト

FLF-200



スペック : 100V/18W × 12灯  
 消費電力 : 216W

¥10,000 区分1

ミニライティングキット

UK-20  
RDS



セット : 100V/1000W 3灯セット  
 外形寸法 : W:920 × H:355 × D:26mm  
 質量 : 約23kg  
 消費電力 : 1kW

¥16,000 区分1

ミニライティングキット

KLM- II  
RDS



セット : 100V/500W 3灯セット  
 外形寸法 : W:114 × H:165 × D:160mm(ライトのみ)  
 質量 : 1.98kg(ミニスタンド込み)  
 消費電力 : 500W

¥8,000 区分1

ミニライティングキット

ARRILITE600  
ARRI



セット : 100V/500W 3灯セット  
 外形寸法 : W:185 × H:195 × D:156mm  
 質量 : 約0.9kg  
 消費電力 : 500W

¥8,000 区分1

バッテリーライト

LB-5 II  
RDS



照射角 : スポット:約28度  
 ブラッド:約70度  
 外形寸法 : W:135 × H:223 × D:154mm  
 質量 : 600g  
 電源 : DC電源  
 NR-203PM コネクター付き

¥5,000 区分1

ハリウッドセンチュリースタンド

40"D/R  
MATTHEWS



外形寸法 : H:134~321cm  
 質量 : 7.5kg

ライティングフラッグ

スタンドのみ ¥1,200 区分1  
 ライティングフラッグ大 ¥800 区分1  
 ライティングフラッグ小 ¥500 区分1

照明周辺機器

接続ケーブル各種 ¥100 ~ ¥1,000 区分1

スタンド各種 ¥500 ~ ¥2,000 区分1

譜面灯 ¥1,000 区分1

区分	1日	2日	3日	4日	5日	6日	7日	区分	1日	2日	3日	4日	5日	6日	7日
1	1.0	1.3	1.5	1.7	1.85	2.0	2.15	2	1.0	2.0	3.0	4.0	5.0	6.0	7.0

※上記価格は全て1日のレンタル価格(税別)となっております。機材の詳細なスペックは弊社へお問い合わせください。

区分	1日	2日	3日	4日	5日	6日	7日	区分	1日	2日	3日	4日	5日	6日	7日
3	1.0	1.7	2.2	2.6	3.0	3.4	3.8	4	1.0	1.7	2.3	2.9	3.5	3.9	4.3

多目的アルミ台

ALMISTAND  
ALBERT



外形寸法 : W:1,200xH:1,050~1,700xD:900mm  
Min1,050mm~1,500mm~Max1,700mm  
質量 : 約29kg  
耐荷重 : 200kg

¥8,000 区分1

ポータブルステージ

PST-10  
E-IMAGE



外形寸法 : W:900xH:825xD:900mm  
質量 : 約18kg  
耐荷重 : 300kg

¥3,000 区分1

プロジェクター用台

O-STAND  
オーロラ



外形寸法 : W:650xH:790~1,400xD:460mm  
質量 : 約6.35kg  
耐荷重 : 40kg

¥3,000 区分1

大型ラクサー

LEL-DUO  
LUXER



外形寸法 : 天板 W:804xD:600mm  
可変高さ : 三段 1,030、1,068、1,221  
1,235、1,388、1,426  
二段 552、689、727、880  
質量 : 24kg(最大)  
耐荷重 : 70kg(天板のみ)

※サイズは、おおよその目安となります。  
実物は多少異なります。

¥3,000 区分1

小型ラクサー

LEL-DUO(S)  
LUXER



外形寸法 : 天板 W:598xD:446mm  
可変高さ : 三段 754、839、1,044  
二段 352、557、642  
質量 : 11.5kg(最大)  
耐荷重 : 55kg(天板のみ)

※サイズは、おおよその目安となります。  
実物は多少異なります。

¥3,000 区分1

区分	1日	2日	3日	4日	5日	6日	7日	区分	1日	2日	3日	4日	5日	6日	7日
1	1.0	1.3	1.5	1.7	1.85	2.0	2.15	2	1.0	2.0	3.0	4.0	5.0	6.0	7.0

※上記価格は全て1日のレンタル価格(税別)となっております。機材の詳細なスペックは弊社へお問い合わせください。

一斉検温型サーマルカメラ



測定人数 : 20人  
測定距離 : 1~3m  
測定誤差 : ±0.5℃  
測定温度範囲 : 30~45℃  
外形寸法 : W:138.3xH:138.3xD:123.1mm  
質量 : 940g  
消費電力 : 12VDC±20%  
2コア端子台 PoE(802.3af クラス3)

¥100,000 区分1  
※PC・三脚・接続線材を含む

個別検温型サーマルカメラ



測定人数 : 1人  
測定距離 : <60cm  
測定誤差 : ±0.5℃  
測定温度範囲 : 10~42℃  
外形寸法 : W:134.7xH:273.7 (8インチ)  
質量 : 940g  
消費電力 : 12VDC±20%

¥20,000 区分1

アクセサリ

Show Shift  
AZA



範囲 : 500m(最大)  
外形寸法 : 受信機 : W:53xH:85xD:24mm  
送信機 : W:80xH:166xD:48mm  
質量 : 受信機:約347g  
送信機(電池込み):約67.5g  
消費電力 : 10mW

¥8,000 区分1

アクセサリ

Perfect Cue PC-433BP  
DSAN



範囲 : 10m(最大)  
外形寸法 : W:434xH:183xD:350mm  
質量 : 105g  
消費電力 : 8W

¥5,000 区分1

アクセサリ

LP-120



ケーブルガード

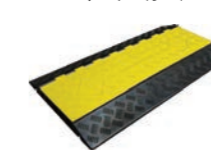

Gmep-Molpass (CAPA JUNIOR100)



カテゴリ	メーカー	モデル	仕様	消費電力	レンタル価格(1日) 区分1
変圧器	スター電気	変圧器	●100V⇔200V		¥5,000
レーザーポインター	KOKUYO	サシ-41N	●バッテリー式		¥500
	PLUS	LP-120	●バッテリー式		¥500
		レーザーマーカー	●AC	0.5mW	¥2,000
次座長・次演者 表示灯					¥3,000
ケーブルプロテクター	ケーブルガード		●L:90xW:50xH:5cm		¥1,500
	Gmep-Molpass(CAPA JUNIOR100)		●1M		¥1,500

区分	1日	2日	3日	4日	5日	6日	7日	区分	1日	2日	3日	4日	5日	6日	7日
3	1.0	1.7	2.2	2.6	3.0	3.4	3.8	4	1.0	1.7	2.3	2.9	3.5	3.9	4.3



本社



株式会社SMAホールディングス 本社  
株式会社ストロベリーメディアアーツ 東京オフィス



沖縄支社



埼玉県戸田市 美女木オフィス



大阪オフィス



福岡オフィス

## 企業理念 Corporate Philosophy

共存共栄 信頼の積み重ね

## 会社概要 Corporate Data

会社名 株式会社ストロベリーメディアアーツ  
 設立 1984年(昭和59年)12月  
 資本金 2,000万円  
 創設者 緒方 克彦  
 役員 代表取締役会長 緒方 克彦  
 取締役社長 弘重 雄一  
 取締役 永瀨 裕康  
 取締役(社外) 濱口 賢治  
 従業員数 65名(2026年4月現在)  
 関連会社 持株会社 「株式会社 SMA ホールディングス」  
 映像制作会社 「株式会社 SMA クリエイティブ」

## 主な業務実績 Business Record

### 行政

山口きらら博  
 第21回国民文化祭・やまぐち2006開閉会式  
 おいでませ!山口国体山口大会開閉会式  
 第16回日本ジャンボリー/第30回アジア太平洋地域スカウトジャンボリー  
 長崎がんばらば国体 長崎がんばらば大会  
 第23回世界スカウトジャンボリー  
 ねりんピックおいでませ!山口2015  
 山口ゆめ花博(第35回全国都市緑化やまぐちフェア)

## 受賞歴 Record of Awards

2011年5月 中国地域ニュービジネス特別賞 受賞  
 社団法人中国地域ニュービジネス協議会会長賞 受賞  
 2011年9月 株式会社NHKアート感謝状 受賞  
 2012年3月 財団法人やまぎん地域企業助成基金 受賞  
 山口県知事賞(第3回山口県産業技術振興奨励賞) 受賞  
 2013年9月 ものづくり日本大賞(中国経済産業局長賞) 受賞  
 2018年3月 地域未来牽引企業選定証 受賞  
 2021年12月 はばたく2021中小企業・小規模事業者300社需要獲得部門

## 営業許可登録 Business License Registration

特定建設業許可/山口県知事許可(特-4)第21998号  
 電気通信工事業/電気工事業  
 一般建設業許可/山口県知事許可(般-4)第21998号  
 土木工事業/とび・土工工事業/鋼構造物工事業/解体工事業

## イベント

読売テレビベストヒット歌謡祭  
 NHKおかせんといっしょファミリーコンサートアリーナツアー  
 沖縄国際映画祭  
 WORLD ORDER TOUR  
 F1日本グランプリ  
 神戸コレクション

## 沿革 History

1984年12月 山口県下関市赤間町にて「ストロベリーハウス」を創業  
 1988年4月 山口県下関市唐戸町へ事務所移転  
 1989年4月 「有限会社ストロベリーハウス」設立  
 1997年2月 東京都渋谷区神山町にて東京オフィスを開設  
 1997年8月 「有限会社ストロベリーハウス」から  
 「株式会社ストロベリーメディアアーツ」へ  
 1998年3月 福岡県福岡市博多区博多駅前南に福岡オフィスを開設  
 1999年3月 本社を「山口県下関市一の宮町」へ移転  
 2000年2月 愛知県名古屋市中区東桜にて名古屋オフィスを開設  
 2000年3月 大阪府大阪市西区南堀江にて大阪オフィスを開設  
 2000年12月 名古屋オフィスを愛知県一宮市三井町へ移転  
 2001年1月 映像制作専門の関連会社「有限会社ニクプロ」を設立  
 2002年2月 大阪オフィスを兵庫県伊丹市寺本へ移転  
 2002年10月 九州本部を福岡市中央区草香江へ移転  
 2003年3月 北九州市南区守恒にて北九州オフィスを開設  
 2003年9月 大阪オフィスを大阪市中央区南船場へ移転  
 2004年7月 大阪オフィスを大阪府吹田市へ移転  
 2004年8月 沖縄県那覇市にて沖縄オフィスを開設  
 2004年12月 鹿児島市にて鹿児島オフィスを開設  
 2005年12月 愛媛県松山市にて松山オフィスを開設  
 2006年12月 北九州オフィスを北九州市小倉北区へ移転  
 2007年5月 名古屋オフィスを名古屋市中区豊前へ移転  
 2007年5月 広島市安佐南区高取にて広島オフィスを開設  
 2008年12月 東京オフィスを東京都渋谷区松濤へ移転  
 2009年3月 美女木倉庫を埼玉県戸田市に開設  
 2010年3月 名古屋オフィスを名古屋市中区栄へ移転  
 2010年8月 映像機器研究開発製造専門の関連会社  
 「株式会社エス・エム・エイ」を設立  
 2011年3月 大阪オフィスを吹田市南吹田1-21-5へ移転  
 2011年5月 鹿児島オフィスを鹿児島市明和へ移転  
 2012年8月 沖縄オフィスを沖縄支社へ  
 2014年9月 福岡オフィスをショールームを開設  
 2017年7月 東京オフィスを東京都渋谷区東へ移転  
 2017年7月 「株式会社SMAホールディングス」を設立  
 2017年7月 「有限会社ニクプロ」から  
 「株式会社SMAクリエイティブ」に名称変更

## 加盟協会および資格 Member Association And Qualifications

日本映像機器レンタル協会会員  
 テレビ日本美術家協会会員(事務局)  
 イベント業務管理者 1級電気工事施工管理技師  
 第1級陸上無線技士